



PRODUKT KATALOG

IQ INTELLIGENT QUALITY



Qualität hat bei uns Tradition

Wir sind stolz auf knapp 40 Jahre Erfahrung als Problemlöser und Innovationsträger für das Handwerk. Als kompetenter Partner für den Fachhandel legen wir Wert auf persönliche Betreuung und Beratung.

Mit unserer konsequenten Qualitätsphilosophie garantieren wir Ihnen, dass Sie bei uns auch in Zukunft jene Produkte und Leistungen erhalten, die Sie als anspruchsvoller Kunde benötigen. Wir helfen Ihnen dabei, schneller zum perfekten Ergebnis zu kommen.

We have a long tradition of quality

We are proud of nearly 40 years of experience as problem solvers and innovators for woodworking. As a competent partner for the specialist trade, we value personal support and advice.

With our consistent quality philosophy, we guarantee that you will continue to receive those products and services from us in the future that you as a discerning customer need. We help you to achieve the perfect result faster.



Carlos Schwaiger
Geschäftsführer



Johann Schwaiger
Gründer und Eigentümer

SCHWAIGER GMBH

Familienunternehmen seit 1986



- 1986** Firmengründung durch Johann Schwaiger
Vertrieb von Neuheiten für die Holzbearbeitung
- 1989** Generalvertretung von Hoffmann Maschinenbau für Österreich
- 1990** Handel von neuen und gebrauchten Holzbearbeitungsmaschinen und Werkzeugen
- 1996** Bau des Firmengebäudes in Vomp in Tirol
- 2000** Expansion des Firmenareals auf zusätzliche 3.200 m²
- 2001** Firmenübernahme eines langjährigen Werkzeuglieferanten inklusive Patente
- 2008** Gründung der Werkzeugmarke IQ-Tools – mit dem Leitsatz: intelligente Qualität
- 2010** Strategische Neuausrichtung der Vertriebsstruktur, Gründung von Vertriebspartnerschaften
- 2015** Einstieg in die Geschäftsleitung von Sohn Carlos Schwaiger
LIGNA Hannover – Aussteller auf der Weltleitmesse für Forst- und Holzwirtschaft
- 2017** Erweiterung des Produktsortiments um die Handelsmarken Tajima & Coram
- 2018** Internationale Eisenwarenmesse Köln – Aussteller auf der Weltleitmesse
- 2021** 35 Jahre Jubiläum Schwaiger GmbH
- 2024** Internationale Eisenwarenmesse Köln – Aussteller auf der Weltleitmesse
- 2026** 40 Jahre Jubiläum Schwaiger GmbH

Family business since 1986

- 1986 Founding of the company by Johann Schwaiger
Sales of innovations for woodworking
- 1989 General agency of Hoffmann Maschinenbau for Austria
- 1990 Trade in new and used woodworking machines and tools
- 1996 Construction of the company building in Vomp in Tyrol
- 2000 Expansion of the company premises to an additional 3,200 m²
- 2001 Company takeover of a long-term tool supplier including patents
- 2008 Foundation of the tool brand IQ-Tools - with the motto: intelligent quality
- 2010 Strategic realignment of the sales structure, establishment of sales partnerships
- 2015 Son Carlos Schwaiger joins the management team
LIGNA Hanover - exhibitor at the world's leading trade fair for forestry and wood industry
- 2017 Expansion of the product range to include the Tajima & Coram brands
- 2018 International Hardware Fair Cologne - exhibitor at the world's leading trade fair for hardware
- 2021 35 years anniversary of Schwaiger GmbH
- 2023 International Hardware Fair Cologne - exhibitor at the world's leading trade fair for hardware

Unsere Innovationen
finden Sie auf Seite 7

our innovations
can be found on page 7



INHALT

content



		Seite page	Preisliste price list
01	Tragen & Heben / carrying & lifting		
	Plattenträger - panel carrier	10	6
	Plattenklemmwagen - panel dolly NEU! auf Seite 20 und 21		
	Türheber - door lifter		
02	Spannen & Fixieren / clamping tools		
	Kantenzwinge - edge clamp	25	7
	UNI-Zwinge - UNI-clamp		
	Korpuszwinge - cabinet clamp		
	Gehrungszwinge Maxifix - mitre clamp Maxifix		
03	Befestigungstechnik Holzbau / fastening technology timber construction		
	Balkenzug - beam tightener	32	8
	Plattenzug - panel tightener		
	Nageleisen & Stemmeisen - pry bar		
	Dielenzwinge für Terrassen - terrace board clamp		
	Wandmontagestütze - wall assembly support		
	Kompribandklammer - compresoin band clamp		
04	Montagehilfen / assembly accessories		
	IQ - Performance Cutter NEU! auf Seite 42	42	10
	Kipp-Boy - emptying device tipp-boy		
	Parallelanreißer - parallel marker		
	X-Press Anpresswalze - X-Press hand-pressure roller		
	Gegendruckplatten - counter pressure plate		
	Reiss-Boy - tearing assistent Reiss-Boy		
	Dichtungseinroller - seal roller		
	Montagestützen - assembly support		
	Blendenmeister - cover master		
	Bohrlehre - drill jig		



			Seite page	Preisliste price list
05	Reinigung & Pflege / cleaning & care		54	11
	Furnierpressen Putzboy - veneer press cleaner Putzboy			
	Trennmittel - release agent			
	Schleifbandreiniger - sanding belt cleaner			
06	Leimen & Verbinden / gluing & connecting		56	12
	Pfohl-Leimroller - Pfohl glue applicator			
	Express Leimspritzen - express glue applicator			
	Leimspartbehälter TS Boy - glue storage container TS Boy			
	Leimroller - glue applicator			
	Leimpumpe - Easy Pump - glue pump - Easy pump			
	Leimspachtel - glue spatula			
	Leimauftragsgerät Leimfix - glue application tool Leimfix			
	Pneumatische Leimbehälter - pneumatic glue storage container			
	Zubehör - accessories			
Gratdübel BIO-Connect - beech ridge dowels BIO-Connect				
Zubehör - accessories				
07	Maschinen-Zubehör / machine accessories		66	17
	Sicherheitslineale-Set - safety bar set			
	Schleifigel & Hülsen - sanding drum & pods			
	Sicherheit & Effizienz - security & efficiency			
	Schärfkopf - sharpening head			
Vorschubrollen - feed rollers				
08	TAJIMA Japanese Premium Hand Tools		70	21
09	Hoffmann Schwalbe		78	19
10	Coram B-Cut Sägeblätter		80	

UNSERE MARKE

Die Marke **IQ-Tools** steht für innovative und intelligente Qualitätswerkzeuge für den professionellen Handwerker im Bereich Holzbearbeitung und ist eine exklusive Eigenmarke der Familie Schwaiger. Sie als Kunde können sich auf unsere Serviceleistungen und die Langlebigkeit unserer handgefertigten Produkte verlassen. Die hohe Lebensdauer und der niedrige Verschleiß unserer IQ-Tools schonen Ressourcen und leisten somit auch einen Beitrag zur Nachhaltigkeit.

Als traditioneller Tiroler Familienbetrieb in zweiter Generation stehen wir für Handschlagqualität. Wir leben eine offene und ehrliche Kundenbeziehung mit unseren Partnern und Lieferanten. Begeisterte und zufriedene Kunden sind für uns das Wichtigste.

our brand

The IQ-Tools brand stands for innovative and intelligent quality tools for professional craftsmen in the woodworking sector and it is an exclusive own brand of the Schwaiger family. As a customer, you can rely on our services and the longevity of our handmade products. The long service life and low wear and tear of our IQ-Tools conserve resources and thus also make a contribution to sustainability.

As a traditional Tyrolean family business in the second generation, we stand for handshake quality. We live an open and honest customer relationship with our partners and suppliers. Enthusiastic and satisfied customers are the most important thing for us.



Carlos Schwaiger
Geschäftsführer
Schwaiger GmbH



Qualität & Tradition
quality & tradition



**intelligente
Qualitätswerkzeuge**
intelligent quality tools



exclusive brand from **SCHWAIGER**



**langlebig
& nachhaltig**
durable & sustainable



**Service &
Kundenbegeisterung**
service & customer enthusiasm

NEUHEITEN VON IQ-TOOLS®

news from IQ-Tools

die kompakte Lösung für die Montage

Balkenzug und Plattenzug im Systainer t-loc mit Parallelanreißer macht das Profi-Set komplett. Gleich für die Montage griffbereit - unverzichtbar für den Zimmermann.

Beam tightener and panel tightener in the Systainer t-loc with parallel marker completes the professional set. Ready to hand for assembly - indispensable for the carpenter.

>> Seite 32



professionelle Helfer für die Terrassen Verlegung

Mit dem Terrassen-Dielenzwingen-Set in der praktischen Montagetasche haben Sie ein effizientes Verlegewerkzeug für Ihr Terrassen-Projekt. Kompakt mit Tragegriff!

With the decking clamp set in the practical assembly bag, you have an efficient laying tool for your terrace project. Compact with handle!

>> Seite 36

rückenschonende Ausleervorrichtung

Der Kipp-Boy ermöglicht eine exakte Dosierung von Flüssigkeiten aller Art. Praktisch für die Wandmontage oder als Stand-alone System. Kein Verschütten mehr!

The Kipp-Boy enables precise dosing of liquids. Practical for wall mounting or as a stand-alone system. No more spilling!

>> Seite 40



der Eyecatcher für Ihren Verkauf

Ansprechendes Karton-Verkaufsddisplay für Ihren Point of Sale. 30 Stück Parallelanreißer in rot oder blau in der attraktiven Displaybox mit oder ohne Zirkelspitze.

Attractive cardboard sales display for your point of sale. 30 pieces parallel marker in red or blue in the attractive display box with or without compass point.

>> Seite 45

IQ-SERVICE

Als führender Hersteller von innovativen Premium Werkzeugen für die Holzbearbeitung ist uns ein umfassender Service für Sie und Ihr Werkzeug wichtig. Neben hochwertigen Produkten bieten wir Ihnen auch Dienstleistungen in höchster Qualität.

As a leading manufacturer of innovative premium tools for woodworking, comprehensive service for you and your tools is important to us.

In addition to high-quality products, we also offer you services of the highest quality.

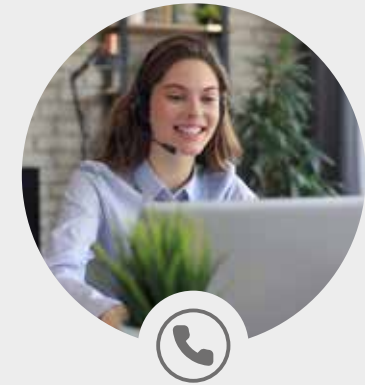

persönliche Beratung freundlich & individuell

Der direkte Draht zu uns.
Ob Beratung, Support oder Reparatur -
Wir freuen uns immer, von Ihnen zu hören!

✉ office@schwaigertools.at

☎ +43 (0) 5242 712 35

personal consultation friendly & individual

The direct line to us.
Weather advice, support or repairs -
we always look forward to hearing from you!



IQ INTELLIGENT QUALITY europaweit

- Sie finden unsere Qualitätsprodukte
- bei Ihrem Fachhändler in Ihrer Nähe
 - online auf www.schwaigertools.at

IQ-Tools all over Europe

- you will find our quality products
- at your local dealer
 - online at www.schwaigertools.at

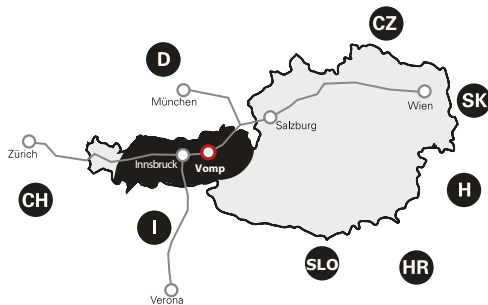

Unser Standort / our location
Schwaiger GmbH, Au 32, 6134 Vomp / Tirol / Austria



Ihre Vorteile

Wir produzieren langlebig & nachhaltig!

- Werkstoffe für unsere Fertigungsprodukte aus hochwertigen Materialien und somit geringer Ersatzteilbedarf
- Qualitätskontrolle erfolgt bereits beim Einkauf der Einzelteile
 - handgefertigt und montiert in Tirol

Schnelle Lieferfähigkeit & Flexibilität

- nach Möglichkeit arbeiten wir mit regionalen Zulieferbetrieben
 - Kleinserienfertigung und individuelle Lieferanpassungen sind unsere Stärken

your advantages

We produce durable and sustainable!

- our manufacturing products are made from high-quality materials and thus low spare parts requirement
- quality control takes place already during purchasing process of single components
 - handmade and assembled in Tirol

fast delivery & flexibility

- if possible, we work with regional suppliers
- small series production and individual delivery adjustments are our strengths

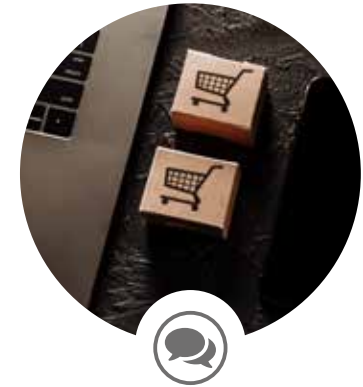

B2B Webshop

- ganz einfach per eigenem Login schnell und unkompliziert bestellen
 - bequem alle Lagerstände einsehen und den Einkauf planen
- aktuell informiert sein über Aktionen, Sonderangebote und Neuheiten
 - sichere Applikationen, die Ihre Daten schützen

Kontaktieren Sie uns für die ersten gemeinsamen Schritte zu unserem Webshop!

B2B Webshop

- use your own login for quick and easy order
- conveniently view all stock levels and plan the purchase
- be up to date on promotions, special offers and news
 - secure applications, that protect your data

Contact us for the first common steps to our webshop!

Plattenträger DAS ORIGINAL

panel carrier the original

Ihre Vorteile

your advantages

- optimale Kraftübertragung & sicherer Halt
optimal power transmission & secure hold
- kraftsparendes Tragen
energy-saving carrying
- rüchenschonend & zeitsparend
back-friendly & time-saving
- variable Tragehöhen
varying carrying heights



i

Geeignet für Holz,
fettfreie Metalle,
Mineralstoffe und Glas
uvm. Ca. 100 kg
Tragkraft pro Griff.

Suitable for wood,
mineral boards, glass and
much more.
Approx. 100 kg per carrier.

ART. NR. / INr	BESCHREIBUNG / description	PREISLISTE / pricelist
x2 PWE0002	Plattenträger das Original 0 - 80 mm panel carrier the original 0 - 80 mm	S. 6
x2 PWE0003	Plattenträger das Original 40 - 120 mm panel carrier the original 40 - 120 mm	S. 6
x2 PWE0026	Plattenträger das Original 80 - 160 mm panel carrier the original 80 - 160 mm	S. 6
PET0002	Ersatzbacken zu Plattenträger das Original replacement rubber covers for panel carrier the original	S. 6



Kaufen Sie das Original!

Entwickelt in Tirol und patentiert seit 1989*



leichter heben, sicher tragen
easier lifting, safer carrying



für alle Materialien geeignet
suitable for all materials



Zeitersparnis
time savings



rutschfeste Silomerauflage
2-K Spritzguss Backen
non-slip coating
2-component jaw



ergonomischer PVC-Griff
ergonomic PVC-grip



rationelles & effizientes
Transportieren
rational & efficient handling

- 1 ergonomischer PVC Griff
ergonomic pvc handle
- 2 rutschfeste Silomer-Auflage
non-slip silomer pod
- 3 leichte Bauweise aus eloxiertem Aluminium
light weight construction out of anodized aluminum
- 4 austauschbare Backen
interchangeable jaws
- 5 selbstjustierendes Klemmsystem
self-adjusting clamping system



Plattenträger JUNIOR

panel carrier junior



Ihre Vorteile

your advantages

- **problemloses Ansetzen und Spannen**
trouble-free fixing and clamping
- **materialschonendes Arbeiten**
surface protecting working
- **geringes Gewicht & einfache Handhabung**
low weight & easy to handle
- **optimal geeignet für Standardplatten**
ideally suited for standard panels

- 1** ergonomischer PVC Griff
ergonomic pvc handle
- 2** rutschfeste Silomer-Auflage
non-slip silomer pod
- 3** beschichteter Stahlbügel
coated steel bracket
- 4** austauschbare Backen
interchangeable jaws
- 5** selbstjustierendes Klemmsystem
self-adjusting clamping system



ART. NR. / INr	BESCHREIBUNG / description	PREISLISTE / pricelist
 PWE0070	Plattenträger Junior 0 - 40 mm panel carrier junior 0 - 40 mm	S. 6
 PET0014	Ersatzbacken zu Plattenträger Junior replacement rubber covers for panel carrier junior	S. 6



IQ-TOOLS
INTELLIGENT QUALITY TOOLS

ANWENDERVIDEOS
zu einigen unserer Werkzeuge
finden Sie auch online.
WWW.SCHWAIGERTOOLS.AT



**KEEP CALM
AND CARRY ON.**

NEU!

Plattenträger KOMFORT

panel carrier comfort

Ihre Vorteile





your advantages

- **äußerst hohe Belastbarkeit**
high load capacity
- **optimale Kraftübertragung & sicherer Halt**
optimal power transmission & secure hold
- **Ausziehhilfe für Platten**
helps moving panels from racks
- **variable Traghöhen**
variable carrying heights



©PWE0093.1
↔ 0 - 65 mm

©PWE0094.1
↔ 60 - 120 mm

ART. NR. / INr	BESCHREIBUNG / description	PREISLISTE / pricelist
 PWE0093.1	Plattenträger Komfort Stahl 0 - 65 mm panel carrier comfort steel 0 - 65 mm	S. 6
 PWE0094.1	Plattenträger Komfort Stahl 60 - 120 mm panel carrier comfort steel 60 - 120 mm	S. 6
 PET0181	Ersatzbacken zu Plattenträger Komfort replacement rubber covers for panel carrier comfort	S. 6
 PWE0094.2	Plattenträger Komfort Stahl 120 - 180 mm panel carrier comfort steel 120 - 180 mm	S. 6
 PWE0094.2	Plattenträger Komfort Stahl 180 - 240 mm panel carrier comfort steel 180 - 240 mm	S. 6

i

Geeignet für Holz,
fettfreie Metalle,
Mineralstoffe und Glas
uvm. Max. Nutzlast 100
kg pro Griff.

Suitable for wood,
mineral boards, glass and
much more.
Max. 100 kg per carrier.



- 1 ergonomischer PVC Griff
ergonomic PVC handle
- 2 rutschfeste Silomer Auflage
non-slip silomer pod
- 3 beschichteter Stahlbügel
coated steel bracket
- 4 austauschbare Backen
interchangeable jaws
- 5 selbstjustierendes Klemmsystem
self-adjusting clamping system



rutschfeste Silomerauflage
2-K Spritzguss Backen
non-slip coating
2-component jaw



leichter heben, sicher tragen
easier lifting, safer carrying



ergonomischer PVC-Griff
ergonomic PVC-grip



für alle Materialien geeignet
suitable for all materials



rationelles & effizientes
Transportieren
rational & efficient handling



Zeitersparnis
time savings

NEU!

Plattenträger DOPPELGRIFF

panel carrier double handle



Ihre Vorteile your advantages

- optimale Kraftübertragung & sicherer Halt
optimal power transmission & secure hold
- kraftsparendes Tragen von Gegenständen
energy-saving carrying of objects
- Transport der Platte durch 2 oder 4 Personen mögl. optimale Gewichtsverteilung garantiert
transport of the plate by 2 or 4 people possible optimal weight distribution guaranteed
- stirnseitiges Herausziehen der Platten möglich
the panels can be pulled out from the front



© PWE0004
← 0 - 65 mm

- 1 Grifflänge 400 mm
handle length 400 mm
- 2 ergonomische PVC Griffe
ergonomic PVC handles
- 3 verstellbarer Kunststoffanschlag
adjustable PVC fence

ART. NR. / INr	BESCHREIBUNG / description	PREISLISTE / pricelist
 x2 PWE0004	Plattenträger Doppelgriff 0 - 65 mm panel carrier double handle 0 - 65 mm	S. 6
 PET0181	Ersatzbacken zu Plattenträger Doppelgriff replacement rubber covers for panel carrier double handle	S. 6



**GEMEINSAM
SIND WIR STARK.**

ANWENDERVIDEOS
zu einigen unserer Werkzeuge
finden Sie auch online.

WWW.SCHWAIGERTOOLS.AT



Plattenträger TRAGFIX

panel carrier tragfix





Ihre Vorteile

your advantages

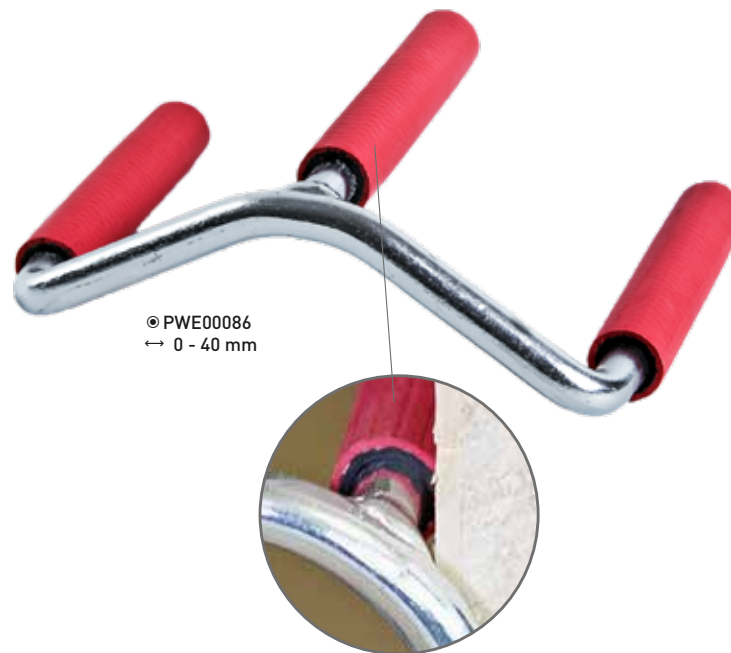
- **stabiler, verzinkter Stahlträger**
robust, galvanised steel bar
- **gummiummantelte Auflage**
rubber coated handle
- **altbewährt und leichtgewichtig**
tried and tested, lightweight
- **seit über 30 Jahren im Einsatz**
in use for over 30 years

EINFACH
PRAK-
TISCH!



	ART. NR. / INr	BESCHREIBUNG / description	PREISLISTE / pricelist
	PWE0086	Plattenträger Tragfix 0 - 40 mm panel carrier tragfix 0 - 40 mm	S. 6
	PWE0087	Plattenträger Tragfix 0 - 70 mm panel carrier tragfix 0 - 70 mm	S. 6
	PEB0227	Ersatzgummi für Tragfix 0 - 40 mm (SET = 3 Stück) replacement rubber for tragfix 0 - 40 mm (set = 3 pcss.)	S. 6
	PEB0228	Ersatzgummi für Tragfix 0 - 70 mm (SET = 3 Stück) replacement rubber for tragfix 0 - 70 mm (set = 3 pcss.)	S. 6



NEU!

2-KOPF SAUGHEBER

2-head suction lifter

Ihre Vorteile your advantages

- nach Aufsetzen des Hebers muss der Kipphebel umgelegt werden, damit die Oberfläche angesaugt werden kann
after positioning the lifter, the tilt lever must be moved so that the surface can be sucked in
- zum Heben, Tragen und Halten von Glas, Scheiben, glatte Holzplatten uvm.
for lifting, carrying and holding glass, panes, smooth wooden panels and much more.
- sicherer Halt und komfortabler Transport
secure hold and comfortable transportation
- für alle ebenen Oberflächen geeignet
suitable for all flat surfaces

- 1** robuster Kipphebel zum Feststellen
tilt lever for locking
- 2** ergonomischer Griff
ergonomic handle
- 3** aus Aluminium-Druckguss
made of pressure-cast aluminum

EIN SICHERER HALT!

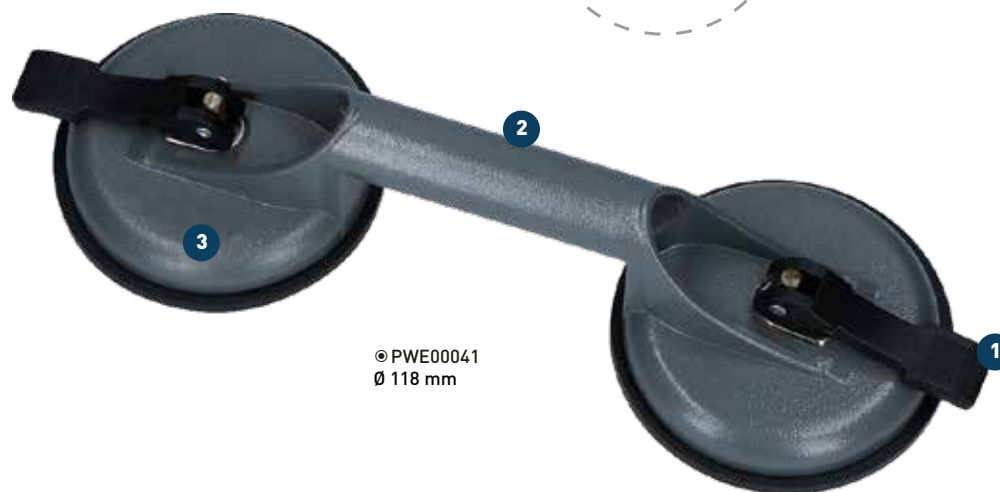

©PWE00041
Ø 118 mm

ART. NR. / INr	BESCHREIBUNG / description	PREISLISTE / pricelist
 PWE0041	2-Kopf Saugheber IQ-Tools Ø 118 mm, grau 2-head suction lifter IQ-Tools Ø 118 mm, grey	S. 7

NEU!

PLATTENKLEMMWAGEN mit Vollgummirädern

panel dolly with solid rubber wheels

Ihre Vorteile



your advantages

- **idealer Helfer für Baustelle und Werkstatt**
ideal solution for the construction site and workshop
- **für Berufsgruppen wie z.B. Glaser, Tischler, Monteure uvm.**
for occupational groups such as glaziers, carpenters, fitters and many more
- **Platte klemmt durch Druck mit Eigengewicht auf Scharnierboden fest**
with pressure on the hinged base plate, the weight of the panel itself ensures that it is held

- 1 **Innenseite mit Filzbelag**
inside with felt
- 2 **Tragkraft 400 kg**
load capacity 250 kg
- 3 **Vollgummiräder austauschbar**
interchangeable solid rubber wheels

© PWE0052
400 kg





ART. NR. / INr	BESCHREIBUNG / description	PREISLISTE / pricelist
 PWE0052	Plattenklemmwagen mit Vollgummirädern 0 - 70 mm panel dolly with solid rubber wheels 0 - 70 mm	S. 6
 PWE0057	Plattenklemmwagen mit Vollgummirädern bis 120 mm panel dolly with solid rubber wheels up to 120 mm	S. 6



© PWE0051
250 kg



ART. NR. / INr	BESCHREIBUNG / description	PREISLISTE / pricelist
 PWE0051	Plattenklemmwagen mit Lufträdern 0 - 70 mm panel dolly with air filled wheels 0 - 70 mm	S. 6
 PWE0054	Plattenklemmwagen mit Lufträdern bis 120 mm panel dolly with air filled wheels up to 120 mm	S. 6

NEU!

PLATTENKLEMMWAGEN mit Lufträdern

panel dolly with air filled wheels

Ihre Vorteile

your advantages

- idealer Helfer für Baustelle und Werkstatt
ideal solution for the construction site and workshop
- für Berufsgruppen wie z.B. Glaser, Tischler, Monteure uvm.
for occupational groups such as glaziers, carpenters, fitters and many more
- Platte klemmt durch Druck mit Eigengewicht auf Scharnierboden fest
with pressure on the hinged base plate, the weight of the panel itself ensures that it is held

- 1** Innenseite mit Filzbelag
inside with felt
- 2** Tragkraft 250 kg
load capacity 250 kg
- 3** Lufträder austauschbar
interchangeable air wheels

Türheber SENIOR

door lifter senior

- 1 drehbares Schaufelteil mit gummierter Auflage
rotatable blade part with rubberized pad
- 2 optimale Kraftübersetzung von 1.7:1
optimal power transmission of 1.7:1
- 3 stabile Aluminiumkonstruktion
stable aluminum construction



Ihre Vorteile your advantages

- hohe Tragkraft bis zu 200 kg
high load capacity up to 200 kg
- leichtes und sicheres Heben von jeglichen Gegenständen
easy and safe lifting of any objects
- einfache Handhabung von sperrigen und schweren Türen
easy handling of bulky and heavy doors

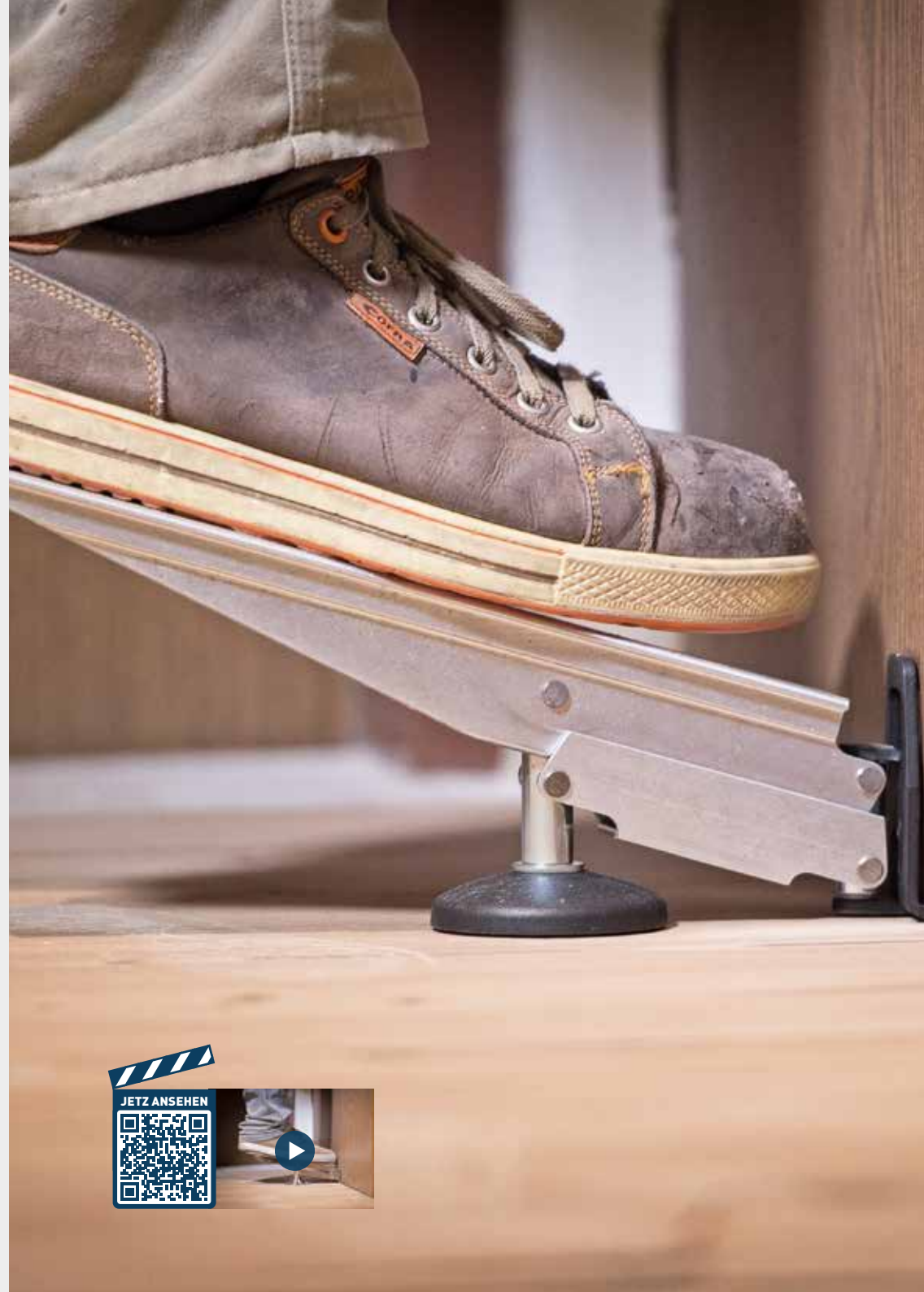

ART. NR. / INr

BESCHREIBUNG / description

PREISLISTE / pricelist



PWE0011A

Türheber Senior 200 kg
door lifter senior 200 kg

S. 7



JETZ ANSEHEN



Türheber JUNIOR

door lifter junior

Ihre Vorteile

your advantages

- **Tragkraft bis zu 120 kg**
load capacity up to 120 kg
- **heben, schwenken und senken durch Fußdruck**
lifting, swiveling and lowering by foot pressure
- **ein- und aushängen von Türen**
attaching and removing doors

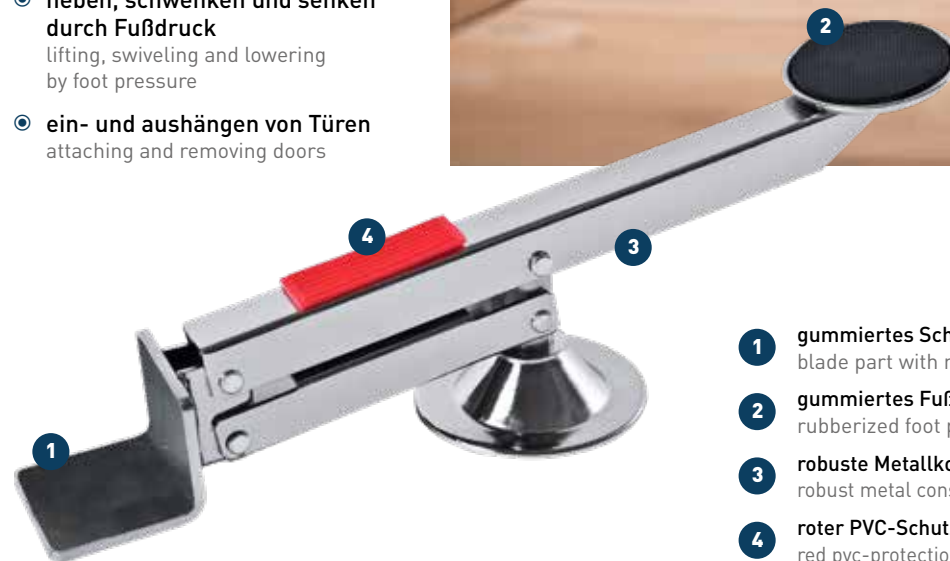

- 1 **gummiertes Schaufelteil**
blade part with rubberized pad
- 2 **gummiertes Fußpedal**
rubberized foot pedal
- 3 **robuste Metallkonstruktion, vernickelt**
robust metal construction, nickel-plated
- 4 **roter PVC-Schutz als Positionierhilfe**
red pvc-protection for easy positioning

Türheber PORTY XXL

door lifter porty XXL

Ihre Vorteile

your advantages

- **Tragkraft bis zu 110 kg**
load capacity up to 110 kg
- **aushängen, justieren und einhängen - kein Problem!**
unhooking, adjusting and hanging - no problem!



ART. NR. / INr	BESCHREIBUNG / description	PREISLISTE / pricelist
 PWE0011	Türheber Junior 120 kg door lifter junior 120 kg	S. 7

ART. NR. / INr	BESCHREIBUNG / description	PREISLISTE / pricelist
 PWH0056	Türheber Porty XXL 110 kg door lifter porty XXL 110 kg	S. 7



PRIVATE LABEL

your brand your style



Als „**Private Label**“ Kunde profitieren Sie von unserem langjährigen Know-how. Die Schwaiger GmbH steht für intelligente Qualitätswerkzeuge mit der Eigenmarke IQ-Tools sowie auch als Premiumhersteller für den Bereich Private Label.

Premium Qualität und **Flexibilität** stehen in unserer Produktion an erster Stelle. Überzeugen Sie sich selbst von unseren Werkzeugen, maßgeschneidert für Ihren Marktauftritt. Wir individualisieren Farbgebung, Logoaufdruck, Produktetikettierung und Verpackungsgrößen.

Wir beraten Sie gerne bei Ihrer Produktauswahl bis hin zur Verpackung. Gerne stellen wir Ihnen ein individuelles Angebot. Kontaktieren sie uns per Mail unter **office@schwaigertools.at**

As a „private label“ customer, you benefit from our many years of know-how. Schwaiger GmbH stands for intelligent quality tools with its own brand IQ-Tools as well as a premium manufacturer for the private label sector.

Premium quality and flexibility come first in our production. Convince yourself of our tools, tailor-made for your market presence. We individualize coloring, logo imprint, product labeling and packaging sizes.

We would be happy to advise you on your product selection right through to packaging. We would be happy to make you an individual offer. Contact us by email at **office@schwaigertools.at**



ANWENDERVIDEOS
zu einigen unserer Werkzeuge
finden Sie auch online.
WWW.SCHWAIGERTOOLS.AT

**WIR (BE)ZWINGEN
ECKEN UND KANTEN.**

KANTENZWINGE

edge clamp

Ihre Vorteile

your advantages

- enorme Zeitersparnis
enormous time savings
- problemloses Ansetzen und Spannen
trouble free fixing and clamping
- materialschonendes Arbeiten
surface protecting working
- kein Rutschen auf glatten Oberflächen
no slipping on smooth surfaces



- 1 Aludruckgussgehäuse
aluminum die-casting case
- 2 ergonomischer Holzgriff
ergonomic wooden handle
- 3 stabiles Trapezgewinde TR16x4
stable trapez thread

☉ PWE0071
↔ 10 - 48 mm

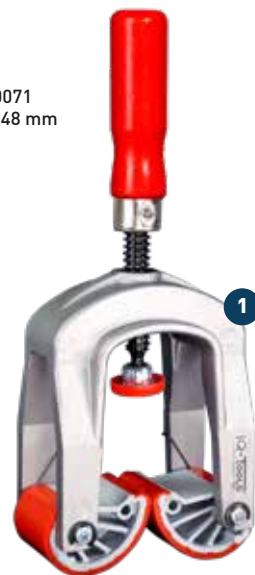

☉ PWE0072
↔ 10 - 80 mm



ART. NR. / INr	BESCHREIBUNG / description	PREISLISTE / pricelist
 PWE0071	Kantenzwinge klein 10 - 48 mm edge clamp small 10 - 48 mm	S. 7
 PET0038	Ersatzbacken zu Kantenzwinge klein 10 - 48 mm replacement jaws for edge clamp small 10 - 48 mm	S. 7
 PWE0072	Kantenzwinge groß 10 - 80 mm edge clamp large 10 - 80 mm	S. 7
 PET0005	Ersatzbacken zu Kantenzwinge groß 10 - 80 mm replacement jaws for edge clamp large 10 - 80 mm	S. 7



- 1** geschmiedeter Stahlkörper
forged steel body
- 2** ergonomischer Holzgriff
ergonomic wooden handle
- 3** stabiles Trapezgewinde TR16x4
stable trapez thread

© PWE0024
↔ 10 - 48 mm



© PWE0001
↔ 10 - 65 mm



UNI-ZWINGE

UNI-clamp

Ihre Vorteile your advantages

- ⊙ spannen von Gehrungen
tightening of mitres
- ⊙ einfach und perfekt verleimen
simple and perfect gluing
- ⊙ exakt positionieren und verbinden
exact positioning and connecting
- ⊙ flexible und einfache Bedienbarkeit
flexible and simple use

ART. NR. / INr	BESCHREIBUNG / description	PREISLISTE / pricelist
 PWE0024	UNI-Zwinge klein 10 - 48 mm UNI-clamp small 10 - 48 mm	S. 7
 PET0014	Ersatzbacken zu UNI-Zwinge klein 10 - 48 mm replacement jaws for UNI-clamp small 10 - 48 mm	S. 7
 PWE0001	UNI-Zwinge groß 10 - 65 mm UNI-clamp large 10 - 65 mm	S. 7
 PET0001	Ersatzbacken zu UNI-Zwinge groß 10 - 65 mm replacement jaws for UNI-clamp large 10 - 65 mm	S. 7



Korpuszwinge TOP

cabinet clamp top

Ihre Vorteile your advantages

- Spannweiten von 200 bis zu 2.220 mm
clamp width from 200 to 2.220 mm
- unverzichtbare Verleimhilfe für Möbel
indispensable glueing aid for furniture
- glatter Presse teil vermeidet Eindruckstellen
flat pressing section avoids indentations
- multifunktionell einsetzbar; rund oder flach
multifunctional usage; round or flat

- ergonomischer Holzgriff
ergonomic wooden handle
- Spannweite verstellbar mit Magnetbolzen
clamp width adjustable with magnetic bolts
- mit aufgedrucktem Indikator für Spann bereich
with printed indicator for clamping area
- glatter Presse teil für weiche Hölzer
flat pressing section for soft woods



	ART. NR. / INr	BESCHREIBUNG / description	PREISLISTE / pricelist
	PWE0135	Korpuszwinge TOP 700 (200 - 790 mm) cabinet clamp top 700 (200 - 790 mm)	S. 7
	PWE0136	Korpuszwinge TOP 1000 (200 - 1.020 mm) cabinet clamp top 1000 (200 - 1.020 mm)	S. 7
	PWE0137	Korpuszwinge TOP 1200 (200 - 1.220 mm) cabinet clamp top 700 (200 - 1.220 mm)	S. 7
	PWE0014	Meter Verlängerung Korpuszwinge (1m) inkl. Steckbolzen metre extension for cabinet clamp (1m) incl. steel bolt	S. 8
	PET0036	Steckbolzen f. Verlängerung m. Kugelkopf steel bolt for extension with spherical head	S. 8
	PET0180	Magnet-Steckbolzen komplett magnetic steel bolt for adjusting part	S. 8

ART. NR. / INr	BESCHREIBUNG / description	PREISLISTE / pricelist
 PWE0007	Korpuszwinge Standard 700 (200 - 790 mm) cabinet clamp standard 700 (200 - 790 mm)	S. 7
 PWE0008	Korpuszwinge Standard 1000 (200 - 1.020 mm) cabinet clamp standard 1000 (200 - 1.020 mm)	S. 7
 PWE0009	Korpuszwinge Standard 1200 (200 - 1.220 mm) cabinet clamp standard 1200 (200 - 1.220 mm)	S. 7
 PWE0014	Meter Verlängerung Korpuszwinge (1m) inkl. Steckbolzen metre extension for cabinet clamp (1m) incl. steel bolt	S. 8
 PET0036	Steckbolzen f. Verlängerung m. Kugelkopf steel bolt for extension with spherical head	S. 8
 PET0180	Magnet-Steckbolzen komplett magnetic steel bolt for adjusting part	S. 8

Korpuszwinge STANDARD

cabinet clamp standard

Ihre Vorteile your advantages

- **Spannweiten von 200 bis zu 2.220 mm**
clamp width from 200 to 2.220 mm
- **aus der Praxis - für die Praxis**
from pros - for pros
- **mit Verlängerungsrohr 1.000 mm erweiterbar**
expandable with an extension 1.000 mm
- **unverzichtbare Verleimhilfe für den Möbelbau**
indispensable tool for the cabinetry

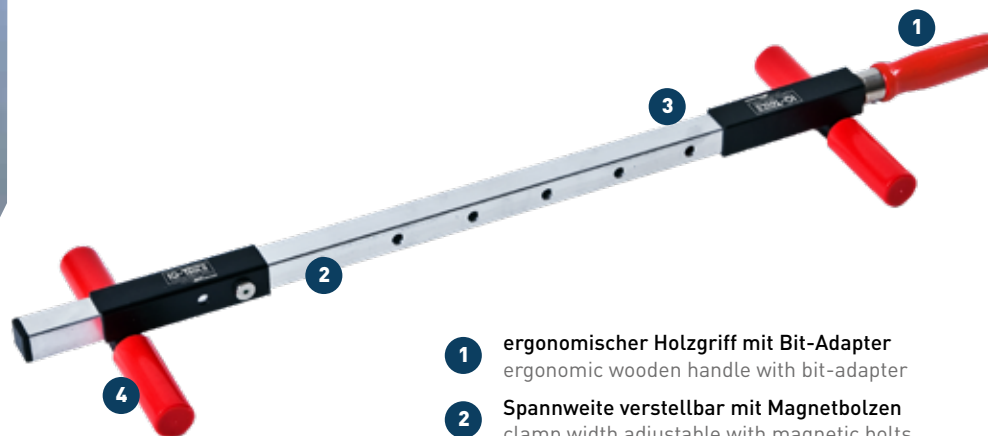

- 1 ergonomischer Holzgriff mit Bit-Adapter
ergonomic wooden handle with bit-adapter
- 2 Spannweite verstellbar mit Magnetbolzen
clamp width adjustable with magnetic bolts
- 3 mit aufgedrucktem Indikator für Spannbereich
with printed indicator for clamping area
- 4 runde spezialbeschichtete Spannbacken
rounded, special coated clamping jaws



DIE
KLEINE
SUPER-
ZWINGE!

Gehrungszwinge MAXIFIX

mitre clamp Maxifix

Ihre Vorteile

your advantages

- **Bohren, leimen, einstecken, spannen - fertig!**
Drill, glue, plug in, tight - done!
- **hohe Spannkraft trotz geringer Baugröße**
small size tool has a large clamping force
- **speziell gehärtete und austauschbare Zirkelspitzen**
especially hardened and exchangeable centre tips
- **Rahmen, Türverkleidungen, Gesims uvm. schnell und einfach verbinden**
quick and easy joining of frames, doorframes, cornices etc.



© PWE0012
↔ 120 mm



© PEB0049
Ø 8 mm



ART. NR. / INr

BESCHREIBUNG / description

PREISLISTE / pricelist



PWE0012

Gehrungszwinge Maxifix
mitre clamp Maxifix

S. 8



x2 PEB0049

Zentrierspitzen Ø 8 mm
centering pin Ø 8 mm

S. 8



**ES WIRD
SPANNEND.**

ANWENDERVIDEOS
zu einigen unserer Werkzeuge
finden Sie auch online.
WWW.SCHWAIGERTOOLS.AT



IQ - BALKENZUG

beam tightener

Ihre Vorteile

your advantages

- **Haken aus geschmiedetem Stahl**
hook made from forged steel
- **verzinkte, technisch hochwertige Ausführung**
galvanised and superior quality
- **ergonomische Ratsche mit PVC Griff**
ergonomic ratchet with pvc handle
- **zum kraftvollen Ziehen, Spannen und Pressen von Hölzern**
for the powerful pulling, tightening and pressing of rafters, purlins etc.

▣ **abgerundete Anschlagfläche**
rounded impact surface

Ø 8 mm Bohrung
Ø 8 mm drill



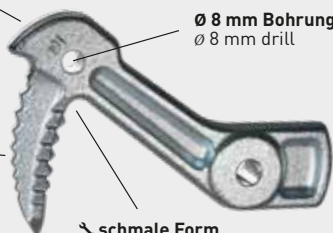

★ **4-seitige
Verzahnung**
4-sided
toothing

↘ **schmale Form**
slim shape



©PWE0096
IQ-Balkenzug



ART. NR. / INr	BESCHREIBUNG / description	PREISLISTE / pricelist
 PWE0096	Balkenzug mit 4-seitig verzahntem Haken beam tightener with 4-sided toothed hook	S. 8
 PWE0085	Rispenbandspanner 1 - 8 mm (flache Ausführung) panicle tape tensioner - 1 - 8 mm (flat design)	S. 8
 PWE0084	Rispenbandspanner 1 - 8 mm (runde Ausführung) panicle tape tensioner - 1 - 8 mm (round design)	S. 8
 PEB0257	Ersatzhaken zu IQ-Balkenzug replacement hook for IQ-beam tightener	S. 8



IQ - PLATTENZUG



panel tightener

Ihre Vorteile your advantages

- **Befestigung in jeder Lage möglich**
can be fixed in every position
- **hinterlässt nur minimale Verarbeitungsspuren**
minimal damage to the wood
- **schnelle, einfache und materialschonende Befestigung**
simple, quick and gentle fastening
- **Abmessungen Platte: (LxBxH) 160 x 60 x 8 mm**
dimensions panel (LxWxH) 160 x 60 x 8 mm



mit drehbarer Platte 360°
with 360° rotating panel

ART. NR. / INr	BESCHREIBUNG / description	PREISLISTE / pricelist
 PWE0097	Plattenzug mit drehbarer 360° Platte panel tightener with rotatable 360° plate	S. 8
 PEB0262.0	Ersatzplatte zu IQ-Plattenzug 360° drehbar replacement panel for panel tightener 360° rotatable	S. 8

Balkenzug SYSTEMER SET

(t-loc) inkl. Plattenzug & Parallelanreißer
beam tightener systainer set (t-loc)

Ihre Vorteile

your advantages

- die kompakte Lösung für die Montage
the compact solution for assembly
- im komfortablen systainer t-loc
in anthrazit (RAL7016)
in the comfortable systainer t-loc
in anthracite (RAL7016)
- genoppter Deckelpolster und weiche Bodeneinlage
pimpled lid padding and soft bottom insert
- Abmessungen (LxBxH): 395 x 295 x 115 mm
dimensions (LxWxH): 395 x 295 x 115 mm

Lieferumfang:

1x IQ-Balkenzug
1x IQ-Plattenzug
1x Systainer t-loc
1x Parallelanreißer

scope of delivery:

1x beam tightener
1x panel tightener
1x systainer t-loc
1x parallel marker



© PWE0098
(LxBxH): 395 x 295 x 115 mm

UNVERZICHT-
BAR FÜR DEN
MODERNEN
HOLZBAU



ART. NR. / INr

BESCHREIBUNG / description

PREISLISTE / pricelist



PWE0098

Balkenzug Systainer Set (t-loc) inkl. Plattenzug & Parallelanreißer
beam tightener systainer set (t-loc) incl. panel tightener & parallel marker

S. 8

SO SITZEN SIE
AM LÄNGEREN
HEBEL



NAGELEISEN & FLACHMEISSEL

nail wrench & flat chisel

Ihre Vorteile your advantages

- ⦿ praktischer Helfer für die Demontage
practical tool for removal
- ⦿ zeit- und kraftsparendes Arbeiten
time and energy saving working
- ⦿ stabile Stahlausführung, verzinkt
solid steel construction, galvanized
- ⦿ Handgriff pulverbeschichtet
grip powder-coated

ART. NR. / INr	BESCHREIBUNG / description	PREISLISTE / pricelist
 PWE0154	Nageleisen 500 mm nail wrench 500 mm	S. 9
 PWE0155	Nageleisen 600 mm nail wrench 600 mm	S. 9
 PWE0156	Nageleisen 800 mm nail wrench 800 mm	S. 9
 PWE0157	Flachmeißel 23 x 13 x 300 mm flat chisel 23 x 13 x 300 mm	S. 9







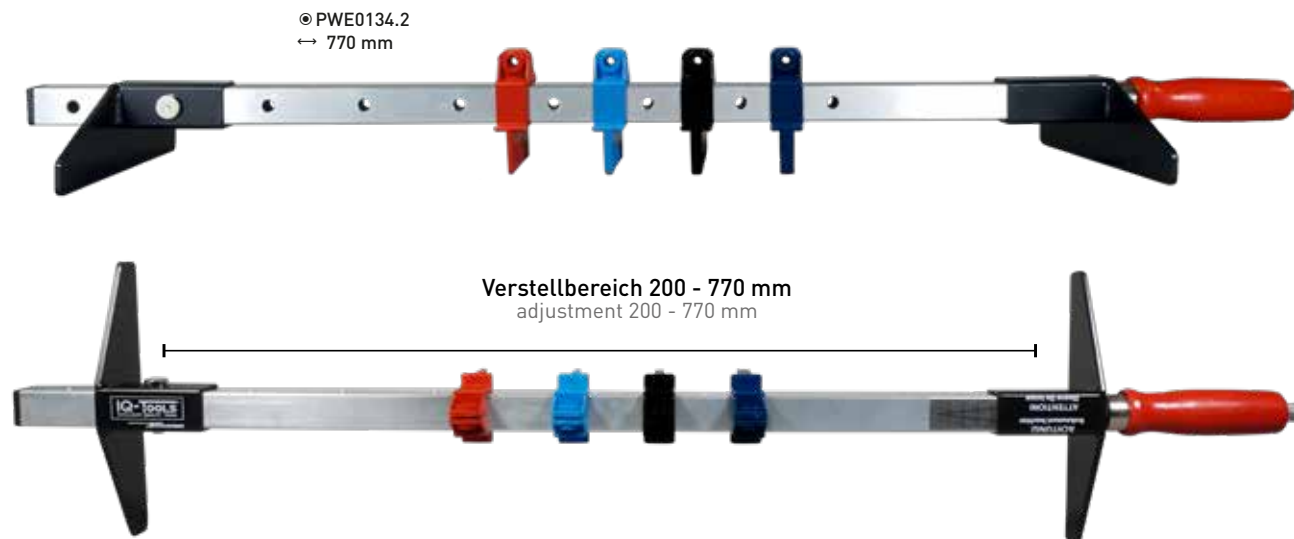

DIELENZWINGE für Terrassen

board clamp for terraces

Ihre Vorteile your advantages

- **enorme Zeitersparnis**
enormous time savings
- **Spannen, festschrauben - fertig!**
Clamp, screw tight - done!
- **effiziente Verlegung von Terrassenböden**
efficient laying of terrace floor
- **zum Vorspannen von 5-7 Dielenreihen**
possible to tighten 5 to 7 rows of boards
- **speziell für gebogene Dielen geeignet**
especially useful for the tightening of bowed woods
- **unverzichtbares Hilfsmittel im Terrassenbau**
indispensable accessory for the laying of terrace boards



	ART. NR. / INr	BESCHREIBUNG / description	PREISLISTE / pricelist
	PWE0134.2	Dielenzwinge für Terrassen mit Bit-Adapter board clamp for terraces with bit-adapter	S. 9
	PWH0169R	Distanzhalter 4 mm rot (zu je 10 Stk. verpackt, Mindestmenge 10 Stk.) spacer 4 mm red (packed with 10 pcs each, minimum amount 10 pcs)	S. 9
	PWH0170B	Distanzhalter 6 mm hellblau (zu je 10 Stk. verpackt, Mindestmenge 10 Stk.) spacer 6 mm light blue (packed with 10 pcs each, minimum amount 10 pcs)	S. 9
	PWH0171.S	Distanzhalter 8 mm schwarz (zu je 10 Stk. verpackt, Mindestmenge 10 Stk.) spacer 8 mm black (packed with 10 pcs each, minimum amount 10 pcs)	S. 9
	PWH0172SI	Distanzhalter 10 mm dunkelblau (zu je 10 Stk. verpackt, Mindestmenge 10 Stk.) spacer 10 mm dark blue (packed with 10 pcs each, minimum amount 10 pcs)	S. 9
	PET0180	Magnet-Steckbolzen komplett magnetic steel bolt	S. 9



ANWENDERVIDEOS
zu einigen unserer Werkzeuge
finden Sie auch online.
WWW.SCHWAIGERTOOLS.AT



**MIT ABSTAND
AM BESTEN.**

ABSTANDHALTER für Dielenzwinge

accessories for board clamp

Ihre Vorteile

your advantages

- ◎ **hochwertiger, langlebiger Kunststoff**
high quality long-life plastic
- ◎ **lose oder an der Zwinge montiert einsetzbar**
can be used either on its own or mounted to the clamp
- ◎ **optimales, regelmäßiges Fugenbild**
optimal gaps and high-quality look to the board spacing
- ◎ **verschiedene Stärken verfügbar**
available in different thicknesses



◎ PWH0169R ↔ 4 mm ◎ PWH0170B ↔ 6 mm ◎ PWH0171.S ↔ 8 mm ◎ PWH0172SI ↔ 10 mm

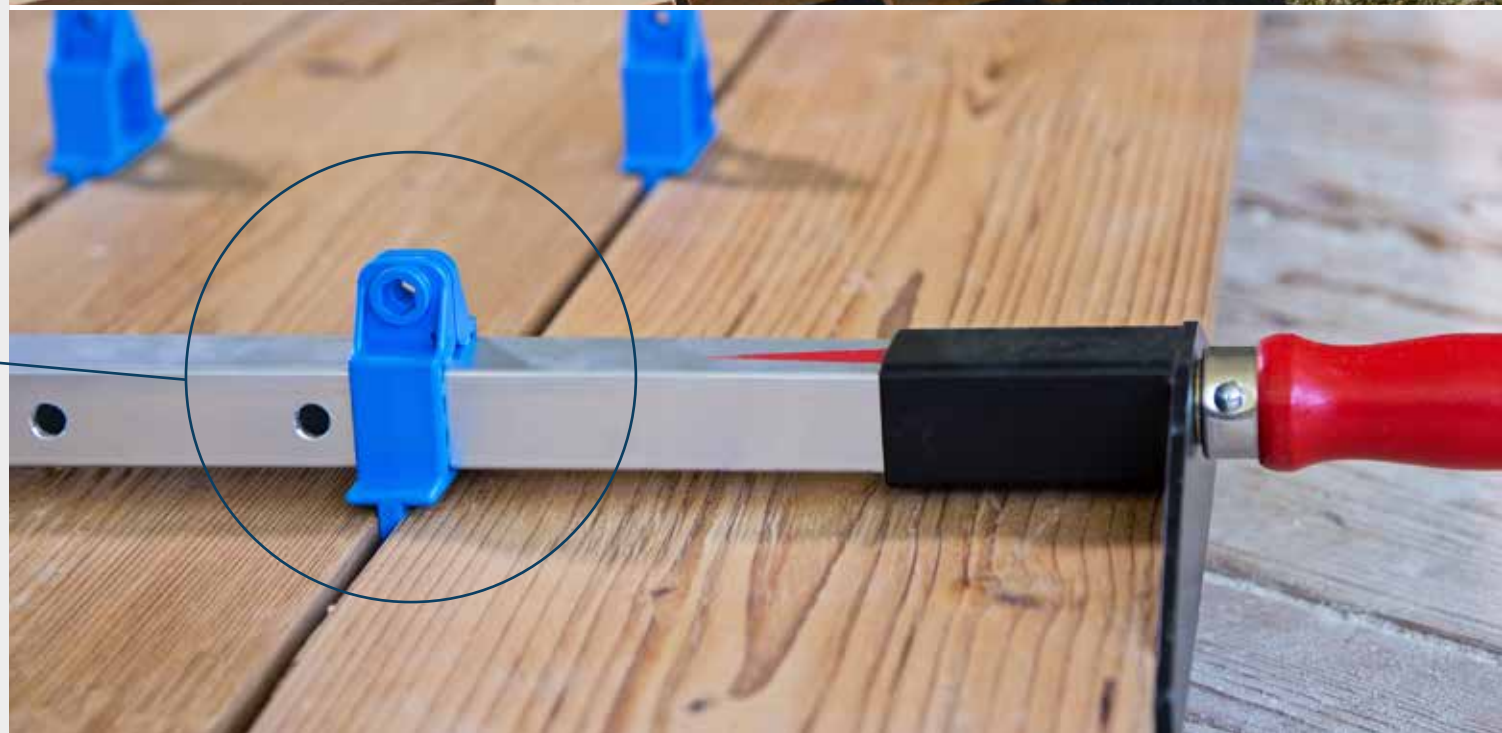

© PWE0134.3
(LxBxH): 920 x 200 x 230 mm



TERRASSEN DIELENZWINGEN SET

terrace board clamp set

Ihre Vorteile

your advantages

- ⊙ professionelle Helfer für die Terrassenverlegung
professional helping tools for the laying of terraces
- ⊙ noch mehr Erleichterung und Effizienz
even more relief and efficiency
- ⊙ innovatives Set für die Verlegung von Terrassenböden
innovative set for laying of terrace floor
- ⊙ komfortabel verpackt in robuster Tragetasche im IQ-Design
conveniently packaged in a robust carrying bag in IQ-design

Lieferumfang:

- 4 x Dielenzwinge mit Bit-Adapter
- 30 x Distanzhalter sortiert
(10 Stk. 4 mm, 10 Stk. 6 mm, 5 Stk. 8 mm, 5 Stk. 10mm)
- 1 x robuste & praktische Tasche im IQ-Design

scope of delivery:

- 4 x board clamps with bit adapter
- 30 x spacers sorted
(10 pcs. 4 mm, 10 pcs. 6 mm, 5 pcs. 8 mm, 5 pcs. 10mm)
- 1 x robust & practical bag in IQ-design

IQ

ART. NR. / INr	BESCHREIBUNG / description	PREISLISTE / pricelist
 PWE0134.3	Terrassen Dielenzwinge Set inkl. Montagetasche terrace board clamp set incl. assembly bag	S. 9

WANDMONTAGE- STÜTZE

wall assembly support

Ihre Vorteile

your advantages



- **Aufnahme von Druck- und Zugkräften**
absorption of compression and tension forces
- **geringes Eigengewicht von 12 kg**
low weight of only 12 kg
- **auch als Zugstange verwendbar**
can also be used as a tow bar
- **Spannbereichfixierung mittels Magnetbolzen**
fixation of clamping range via magnetic pin
- **Stützkraft bis max. 22 kN**
support strength up to max. 22 kN

i

Die Wandmontagestütze dient zum Abstützen von Bauteilen sowie zum Justieren der zu montierenden Wandelemente. Anschraubplatten 80 x 150 mm sind mit verschiedenen Schrauben bzw. Nagellöchern versehen.

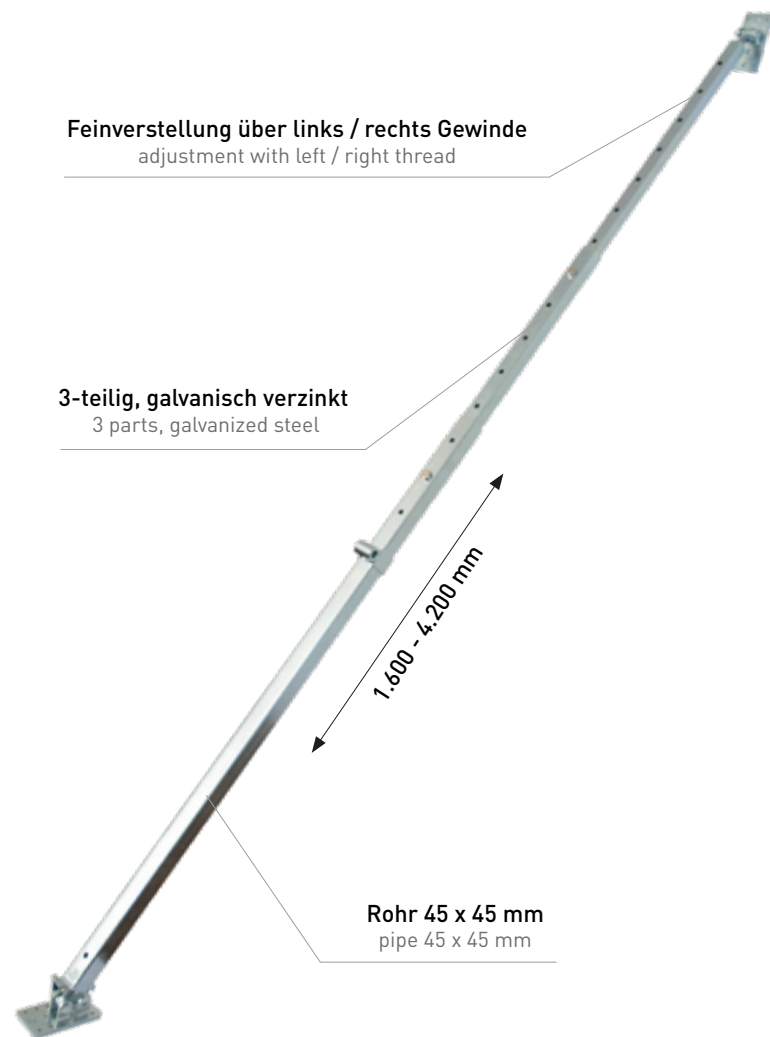
The wall assembly support can be used for the bracing of structural components as well as for the adjustment of wall elements that need to be assembled. The mounting plates (80 x 150 mm) are provided with various different screw and nail holes.



ART. NR. / INr	BESCHREIBUNG / description	PREISLISTE / pricelist
 PWE0090	Wandmontagestütze 1.600 - 4.200 mm wall assembly support 1.600 - 4.200 mm	S. 9
 PET0180.1	Magnetbolzen magnetic pin	S. 9

1 Abstandhalter auf Anfrage als aufpreispflichtiges Zubehör erhältlich
spacer available on request



KEIN
ROLLEN-
CHAOS
MEHR!



© PWE0160.S
↔ 0 - 30 mm

© PWE0161.S
↔ 40 - 95 mm

KOMPRIBAND- KLAMMER

compression band clamp

Ihre Vorteile your advantages

- praktische Klammer für angebrauchte Rollen
practical clamp for already opened rolls
- Rolle wird gesperrt und ein Aufquellen verhindert
the roll gets blocked and it prevents it from swelling
- eine einfache Art Kosten und Material zu sparen
a simple way to save money and materials
- auch für Kantenanleimrollen geeignet
also suitable for edge band material
- Aufdruck in jeder RAL-Farbe möglich
imprint is available in every RAL-colour



© PWE0161.S
↔ 40 - 95 mm

ART. NR. / INr	BESCHREIBUNG / description	PREISLISTE / pricelist
 PWH0160.S	Kompribandklammer schwarz 0 - 30 mm compression band clamp-set black 0 - 30 mm	S. 9
 PWH0161.S	Kompribandklammer schwarz 40 - 95 mm compression band clamp black 40 - 95 mm	S. 9

NEU!

IQ - PERFORMANCE CUTTER 18 mm

Ihre Vorteile

your advantages



- robustes Gehäuse sorgt für Langlebigkeit
strong case ensures durability
- Cutterklinge mit Razar Black Beschichtung
cutter blade with Razar Black coating
- einfaches Ausfahren der Klinge über roten Regler am Messerbauch
simple blade extension via red blade feed
- der ergonomische Handgriff sorgt für eine angenehme und effektive Benutzung
the ergonomic handle ensures comfortable and effective use
- Material: 2K Kunststoff & Metall
material: 2K plastic & metal

SICHERHEIT / safety



- robustes Gehäuse
strong case
- Autostop
autostop
- Klingenvorschub
blade feed
- Klingenfach für 2 Ersatzklingen
blade compartment for 2 spare blades



	ART. NR. / INr	BESCHREIBUNG / description	PREISLISTE / pricelist
	110.0001	IQ - Performance Cutter 18mm inkl. 3 RAZAR BLACK Klingen IQ - Performance Cutter 18mm incl. 3 RAZAR BLACK blades	S. 10
	100.0002	IQ - Performance Cutter Set 18mm inkl. 13 RAZAR BLACK Klingen IQ - Performance Cutter Set 18mm incl. 13 RAZAR BLACK blades	S. 10

RAZAR BLACK KLINGEN

Ideal für präzises Schneiden von Papier, Folie und anderen dünnen Materialien. Extreme scharfe Klinge. Aus Premium-Stahl, japanischer Vergütungs-Technologie und mehrstufigem Schärfe-Prozess wird eine außergewöhnlich exakte Schnitt-Qualität erzielt.

RAZAR BLACK Klengen

Ideal for precise cutting of paper, foil and other thin materials. Extremely sharp blade. An extraordinarily precise cutting quality is achieved from premium steel, Japanese tempering technology and a multi-stage sharpening process.

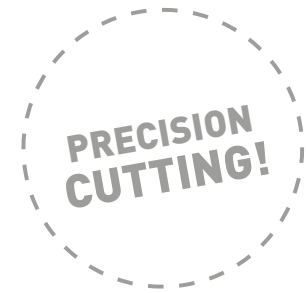
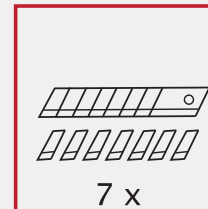
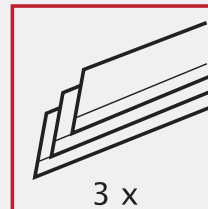
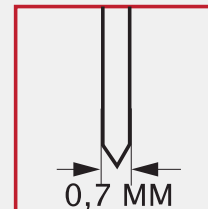
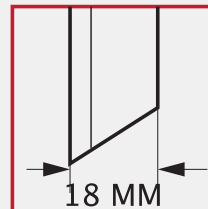
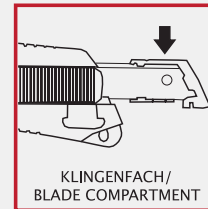
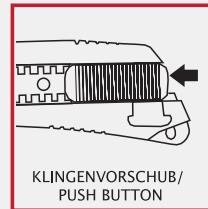
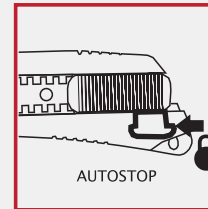
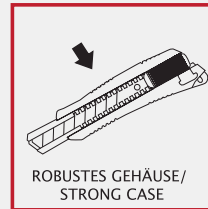

IQ - KIPPBOY

Ausleervorrichtung

IQ-emptying tool tippboy

Ihre Vorteile

your advantages

- exakte Dosierung von Flüssigkeiten aller Art
precise dosing of any liquids
- praktisch für die Wandmontage oder als Stand-alone System
practical wall mouting or as stand-alone system
- kein Verschütten von Flüssigkeiten bei vollen Gebinden mehr
no more spillage of liquids when containers are full
- ergonomisches und rückschonendes Arbeiten
ergonomic and back-friendly working
- massive Stahlblechkonstruktion zum Zusammenschrauben
robust steel plate construction to assemble
- geeignet für Gebinde mit \varnothing 220 – 320 mm
suitable for barrels with \varnothing 220 - 320 mm

Lieferumfang / scope of delivery:

- 2 x Stahl-Blechteile / sheet metal part
- 8 x Schrauben / screws
- 1 x Griffrohr mit PVC-Griff
holding handle tube with PVC-handle



- 1 verzinktes Stahlblech 4 mm
galvanized steel sheet 4 mm
- 2 Griffrohr \varnothing 22 mm
handle tube \varnothing 22 mm
- 3 Alurohre L= 350 mm
aluminum tube l= 350 mm



ART. NR. / INr

BESCHREIBUNG / description

PREISLISTE / pricelist



PWE0005

Ausleervorrichtung Kipp-Boy
emptying tool tipp-boy

S. 10

ANZEICH(N)EN FÜR VERÄNDERUNG.



ANWENDERVIDEOS
zu einigen unserer Werkzeuge
finden Sie auch online.
WWW.SCHWAIGERTOOLS.AT



PARALLELANREISSER

parallel marker

Ihre Vorteile

your advantages

- **genaues Anreißern und Übertragen**
exact marking and transferring
- **auch als Zirkel verwendbar, mit abnehmbarer Zirkelspitze**
can be used as a compass, with compass detachable point
- **Einsatz bei Mauerunebenheiten, Ausschnitten, Passleisten uvm.**
for usage on irregularities in walls, cut-outs for cover panels and many more.
- **langlebiger Kunststoff, grifffestes Klemmrädchen zum Feststellen**
durable plastic with a small clamping wheel to lock the angle in place







©PWE0123ZR.D
rot mit Zirkelspitze



★ **Stahlspitze gehärtet**
steel top hardened

©PWE0123B.D
blau ohne Zirkelspitze



ART. NR. INr	BESCHREIBUNG description	PREISLISTE pricelist
 PWE0123B.D	Parallelanreißer blau in der Displaybox (Inhalt = 30 Stück) parallel marker blue in a display box (content = 30 pcs)	S. 10
 PWE0123ZB.D	Parallelanreißer blau & Zirkelspitze in der Displaybox (Inhalt = 30 Stück) parallel marker blue & compass tip in a display box (content = 30 pcs)	S. 10
 PWE0123R.D	Parallelanreißer rot in der Displaybox (Inhalt = 30 Stück) parallel marker red in a display box (content = 30 pcs)	S. 10
 PWE0123ZR.D	Parallelanreißer rot & Zirkelspitze in der Displaybox (Inhalt = 30 Stück) parallel marker red & compass tip in a display box (content = 30 pcs)	S. 10



- **Inhalt = 30 Stück Parallelanreißer**
content = 30 pieces of parallel markers

Parallelanreißer DISPLAYBOX

parallel marker display box

Ihre Vorteile your advantages

- **kompaktes Verkaufsdisplay als POS**
compact sales display as POS
- **praktisches Hilfsmittel für jegliche Anreißarbeiten**
practical tool for any marking work
- **unverzichtbar für den Einbau von Blenden, Ausschnitten, unebenen Flächen uvm.**
indispensable for the installation of panels, cutouts, uneven surfaces and much more



UNSERE UMWELT IST UNS WICHTIG!



Wir denken und handeln nachhaltig. Aus diesem Grund haben wir diese Karton-Displaybox als Alternative zu Kunststoffverpackungen konzipiert.

Our environment is important to us!

We think and act sustainable. This is why we have designed the cardboard displaybox as an alternative to blister packaging.

X-PRESS Anpresswalze

X-Press hand-pressure roller

Ihre Vorteile your advantages

- **hochwertiger Bügel aus Stahl**
high-quality handle made of steel
- **Werkzeug zum Anpressen und Zusammenfügen**
tool for pressing and joining
- **Anwendung bei ebenen Flächen von Laminatfolien, Furnierholz usw.**
application on flat surfaces of laminate foils, plywood etc.
- **massive und kraftvolle Übertragung auf Walze**
massive and powerful transmission on roller
- **Walzenbreite 100 mm, Ø 60 mm**
roller width 100 mm, Ø 60 mm



ART. NR. / INr	BESCHREIBUNG / description	PREISLISTE / pricelist
 PWE0065	X-Press Handdruckwalze zum Anpressen X-Press hand-pressure roller for pressing	S. 10

GEGENDRUCKPLATTE

counter pressure plate

Ihre Vorteile

your advantages

- zum Nachrüsten alter sowie neuer Schraubzwingen
for retrofitting on to both, older and new clamps
- bewegliches Druckstück garantiert 100%-igen Andruck
movable pressure plate ensures 100% of pressure
- auch schräg angesetzt einsetzbar
even working at an angle
- effizienterer Einsatz von Schraubzwingen
screw can be used with increased efficiency

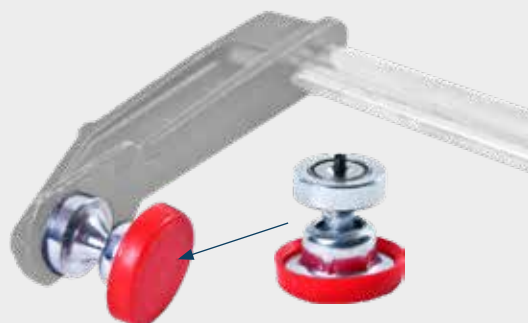

ART. NR. INr	BESCHREIBUNG description	PREISLISTE pricelist
-----------------	-----------------------------	-------------------------

 PET0142	Gegendruckplatten Set counter pressure plate set	S. 10
---	---	-------

REISS-BOY

tearing assistant

Ihre Vorteile

your advantages

- Demontage von Tapeten, Laminaten, Folien und Furnieren
removal of wall carpets, laminate, foils, veneer
- zeit- und kraftsparendes Arbeiten
time and energy saving working
- stabile Stahlausführung, verzinkt
solid steel construction, galvanized
- Handgriff pulverbeschichtet
grip powder-coated



ART. NR. INr	BESCHREIBUNG description	PREISLISTE pricelist
-----------------	-----------------------------	-------------------------

 PWE0018	Reiss-Boy tearing assistant Reiss-Boy	S. 10
---	--	-------

DICHTUNGSEINROLLER

seal roller

Ihre Vorteile

your advantages

- einfacher und schneller Einbau von Dichtungen
simple and quick installation of seals
- für Fenster- und Türdichtungen
for door and window seals
- kraft- und zeitsparend
saves time and energy
- massiver Holzgriff
solid wooden handle
- Rollendurchmesser 35 x 3 mm
roller diameter 35 x 3 mm



ART. NR. INr	BESCHREIBUNG description	PREISLISTE pricelist
-----------------	-----------------------------	-------------------------

 PET0170	Dichtungseinroller seal roller	S. 10
---	-----------------------------------	-------

MONTAGESTÜTZE

assembly support

Ihre Vorteile

your advantages

- **max. Hubkraft 500 kg**
max support capacity 500 kg
- **für sämtliche Montagearbeiten über Kopf**
for all assembly work above head height
- **enorme Stabilität bei relativ geringem Eigengewicht**
enormous stability despite the relatively low weight
- **schnelle und einfache Bedienung**
quick and easy handling
- **eine Kurbelumdrehung - 40 mm Hub**
one turn of the handle - 40 mm increase in height
- **max. Drehmoment 10 kp/m**
max torque 10 kp/m set individual

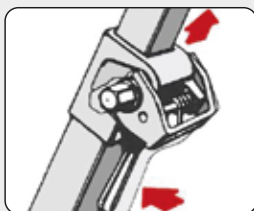

Stufenloses Ausziehen nach Auskuppeln der Antriebswelle

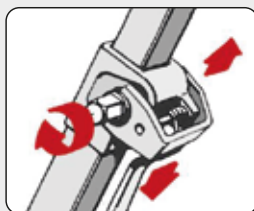

Millimetrgenaues Ausdrehen oder Zusammenfahren

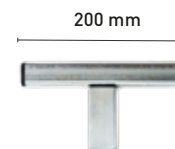

© PET0006
T-Stück

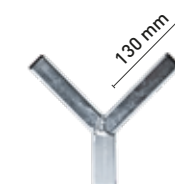





© PET0172
Y-Stück

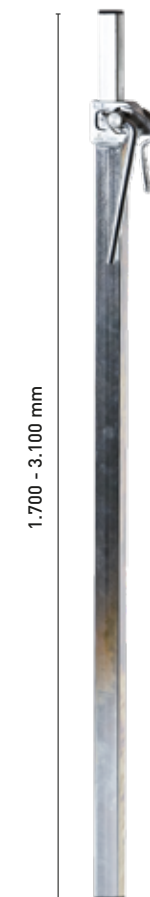

© PET0007
Dreifuß LxBxH:
550 x 550 x 290 mm



© PWE0016
Montagestütze

ART. NR. INr	BESCHREIBUNG description	PREISLISTE pricelist
 PWE0016	Montagestütze 1.700 - 3.100 mm assembly support 1.700 - 3.100 mm	S. 10
 PET0007	Dreifuß - Standbein tripod	S. 10
 PET0007.1	Dreifuß - Standbein klappbar tripod steel foldable	S. 10
 PET0006	Aufsteckteil T-Stück T-piece attachment	S. 10
 PET0172	Aufsteckteil Y-Stück Y-piece attachment	S. 10



BLENDENMEISTER

cover master

Ihre Vorteile

your advantages

- **Problemlösung beim Anreißen von Passleisten und Sichtblenden**
ideal solution for marking on fitting strips and cover panels
- **mittels Spannelemente (gelbe Teile) wird die Sichtblende am Korpus aufgespannt**
using the clamping elements, the fitting strip can be clamped on the fixed positioned cabinet
- **anschließend mit dem Parallelanreißer markieren**
mark with a parallel marker afterwards

Lieferumfang:

- 3 x Aluminium-Spannelemente
- 1 x Parallelanreißer
- 1 x PVC-Koffer mit Weichschaumeinlage

scope of delivery:

- 3 x aluminum clamping elements
- 1 x parallel marker
- 1 x PVC-case with soft foam insert

ART. NR. / INr BESCHREIBUNG / description PREISLISTE / pricelist



PWE0033

Blendenmeister
Montageset für Blenden
cover master
mounting kit for covers

S. 10

IQ - BOHRLEHRE

IQ-drill jig

Ihre Vorteile
your advantages

- für Türen, Kastentüren und Schubladen geeignet
suitable for doors, cabinet doors and drawers
- exakte und schnelle Bohrung für Möbelknöpfe, Türgriffe uvm.
precise and quick drilling for furniture knobs, door handles and many more
- Loch- und Seitenabstand individuell einstellbar
distance between the holes and the side can be set individual

Lieferumfang / scope of delivery:

- 1x Quadratrohr mit Skalierung
square tube with scale
- 1x Verlängerung 700 mm
700 mm extension
- 3x Skalenteil
scale divisions
- 1x Endanschlag
end stop
- 1x Zwischenanschlag
intermediate stop
- 1x Spiralbohrer Ø 4,5 mm
spiral drill Ø 4.5 mm
- 1x Innensechskant-Schlüssel 2,5 mm
allen key 2.5 mm
- 4x Bohrbuchse
drill guides



IQ

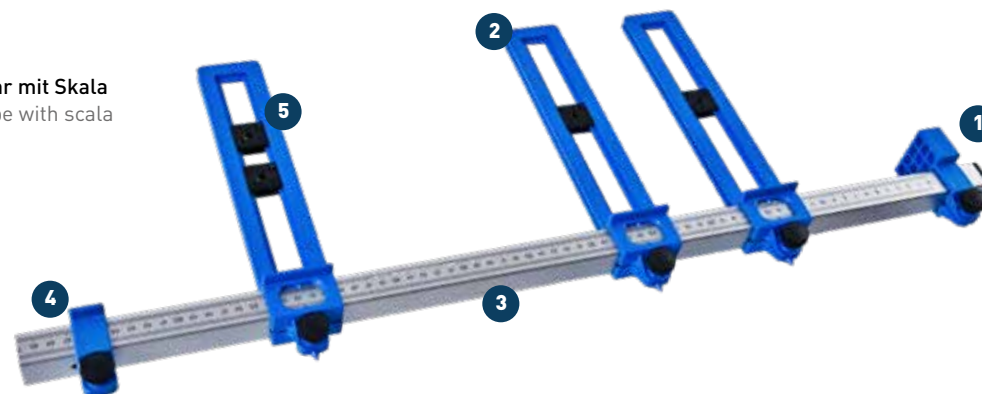

- Endanschlag
end stop
- Skalenteil
scale divisions
- eloxiertes Aluminiumrohr mit Skala
galvanized aluminum tube with scala
- Zwischenanschlag
intermediate stop
- Bohrbuchse gehärtet
forged drill guides

©PWE0068
← 700 mm



ART. NR. / INr	BESCHREIBUNG / description	PREISLISTE / pricelist
 PWE0053	Bohrlehre mit Verlängerung l = 700 - 1400 mm drill jig set with extension l = 700 - 1400 mm	S. 11
 PWE0068	Bohrlehre ohne Verlängerung l = 700 mm drill jig set without extension l = 700 mm	S. 11





**DAS MASS
ALLER DINGE.**

ANWENDERVIDEOS
zu einigen unserer Werkzeuge
finden Sie auch online.

WWW.SCHWAIGERTOOLS.AT



Furnierpressen IQ - PUTZBOY

veneer press cleaner IQ - Putzboy

Ihre Vorteile

your advantages

- **Reinigung für Heizplatten von Furnierpressen**
great help in cleaning the heating plates of veneer presses
- **Holzplatten mit strapazierfähigem Belag (ca. 100°C)**
wooden pressure plates covered with durable synthetic fibres heat-resistant up to approx. 100 degrees
- **stabile Metallkonstruktion mit doppelter Führung**
robust metal construction with dual guides
- **in Verbindung mit dem Leimlöser ein unentbehrlicher Helfer**
when used with the glue remover, it is a valuable aid

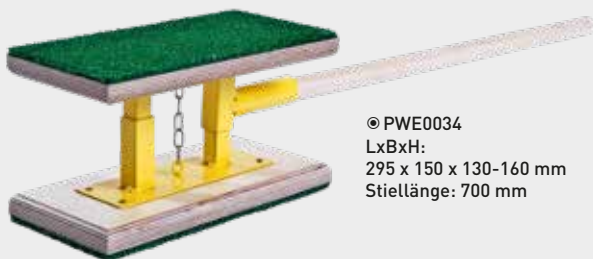

© PWE0034
LxBxH:
295 x 150 x 130-160 mm
Stiellänge: 700 mm

ART. NR. INr	BESCHREIBUNG description	PREISLISTE pricelist
 PWE0034	Furnierpressen Putzboy veneer press cleaner Putzboy	S. 11
 x2 PET0139	Ersatzplatten replacement plates	S. 11

diverse TRENNMITTEL

release agents



IQ-Leimlöser

glue remover

Zum mühelosen Entfernen von Leimresten auf Werkzeugen oder Maschinenteilen. Ideal in Verbindung mit dem Pressen-Putzboy zum Reinigen von Furnierpressen.

For the effortless removal of glue residue from tools or machine parts. Ideal for use with the press cleaner putzboy for the cleaning of veneer presses.

ART. NR. INr	BESCHREIBUNG description	PREISLISTE pricelist
-----------------	-----------------------------	-------------------------

PWH0092	IQ-Leimlöser 3 lt. Kanister + leere Sprühflasche 500 ml IQ-glue remover 3 lt. canister + empty spray bottle 500 ml	S. 11
---------	---	-------



IQ-Harzlöser

resin remover

Dient zum Entfernen aller Harzanteile jeglicher harzangereicherten Teilen. Schnelles Wiederverharzen wird dadurch verhindert und ein optimales Arbeiten gewährleistet.

Is used for the removal of resin, from all resin covered components. Prevents the quick build-up of resin and as such guarantees optimal working conditions.

PWH0092.1	IQ-Harzlöser 3 lt. Kanister + leere Sprühflasche 500 ml IQ-resin remover 3 lt. canister + empty spray bottle 500 ml	S. 11
-----------	--	-------



IQ-Super-Gleit

lubrication

Erhöht die Gleitfähigkeit von Holz beim Abrichten, Dicken & Fräsen. Enthält keinen Wasseranteil und keine Silikonöle - dadurch bleiben keine Gleitmittelrückstände an den Hölzern.

Increases the gliding properties of wood when planing, thickening & moulding. Does not contain any water or silicon oils - which ensures that no lubrication fluid is left on the wood.

PWH0092.2	IQ-Super-Gleit 3 lt. Kanister + leere Sprühflasche 500 ml IQ-lubrication 3 lt. canister + empty spray bottle 500 ml	S. 11
-----------	--	-------

SCHLEIFBAND-REINIGER

sanding belt cleaner

Ihre Vorteile

your advantages

- ☉ für benutzte Schleifbänder geeignet
suitable for used sanding belts
- ☉ erhöht die Standzeit von Schleifbändern auf bis zu 400%
increases the lifetime of sanding belts up to 400%
- ☉ bessere und gleichmäßigere Qualität des Schleifbildes
improved and consistent quality of the sanding finish

☉ PWE0040
40 x 40 x 220 mm



ART. NR.
INr

BESCHREIBUNG
description

PREISLISTE
pricelist



PWE0040

Schleifbandreiniger
sanding belt cleaner

S. 11

PFOHL-LEIMER





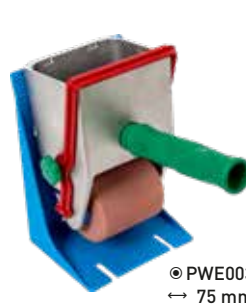

Pfohl glue applicator

Ihre Vorteile your advantages

Der seit langem bekannte, bestens bewährte Handleimer, welcher ein schnelles und vollkommen gleichmäßiges Auftragen von Leimen und Klebstoffen ermöglicht.

The well-known, tried and tested hand glue applicator, which enables a quick and completely uniform application of glues and adhesives.



ART. NR. / INr	BESCHREIBUNG / description	PREISLISTE / pricelist
 PET0020	Pfohl Leimer 75 mm ohne Walze Pfohl glue applicator 75 mm without roller	S. 12
 PET0019	Pfohl Leimer 150 mm ohne Walze Pfohl glue applicator 150 mm without roller	S. 12
 PET0166	Pfohl Leimer 200 mm ohne Walze Pfohl glue applicator 200 mm without roller	S. 12
 PWE0031	Pfohl Leimer 75 mm mit Walze grau Pfohl glue applicator 75 mm with roller	S. 12
 PWE0028	Pfohl Leimer 150 mm mit Walze grau Pfohl glue applicator 150 mm with roller	S. 12
 PWE0083	Pfohl Leimer 200 mm mit Walze grau Pfohl glue applicator 200 mm with roller	S. 12



WALZEN ZU LEIMER

rollers for applicators

Ihre Vorteile

your advantages

Moosgummi-Walze:

Weißleime, Leime mit Härterzusatz, Kleister und andere mit Wasser verdünnbare Leime oder Klebstoffe; durch gerippte, porenfreie Oberfläche - schwächerer Auftrag. Durch die glatte, geschlossene Oberfläche ist die Walze sehr leicht zu reinigen, jedoch nicht lösemittelbeständig.

Sponge Roller: White glue, glues with hardening agent, paste and other water soluble glues or adhesives; with a ribbed, non-porous surface - the application is minimal. The smooth, closed surface of the roller, makes it very easy to clean, it is however not solvent resistant.

Schwammgummi-Walze:

Weißleime, Kleister und andere mit Wasser verdünnbare Leime oder Klebstoffe, aus Naturkautschuk; sollte nach jedem Arbeitsgang gereinigt werden, 24 Stunden Zeit zum Trocknen beachten.

Foam roller: White glue, glues with hardening agent, paste and other water soluble glues or adhesives, made from natural rubber; should be cleaned after each use, then allow 24 hours for it to dry.

Kunststoff-Walze:

Jede Leimart (außer Heißleim), unempfindlich und leicht zu reinigen.

Plastic roller: every type of glue (except for hot glue), durable and easy to clean.

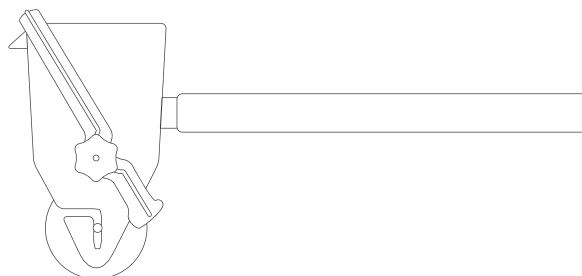

ART. NR. INr	BESCHREIBUNG description	PREISLISTE pricelist
 PET0015	IQ-Tools Moosgummiwalze 150 mm grau IQ-tools sponge roller 150 mm grey	S. 13
 PET0140	Pfohl Moosgummiwalze 150 mm grau Pfohl sponge roller 150 mm grey	S. 13
 PET0017	Schwammgummiwalze 150 mm orange foam rubber roller 150 mm orange	S. 13
 PET0016	Kunststoffwalze 150 mm weiss plastic roller 150 mm white	S. 13

alle Walzen in verschiedenen Breiten erhältlich - siehe Preisliste Seite 13
all rollers are available in different widths - see price list page 13

Express LEIMSPRITZEN

express glue applicator

Ihre Vorteile

your advantages

- **Standard-Leimspritze**
standard glue applicator
- **ca. 70 mm lange, abschraubbare Spitzdüse**
approx. 70 mm long, removable screw application nozzle
- **Spritze und Düse aus Polyethylen**
caister and nozzle made from polyethylene
- **für Weißleime und lösungsmittelhaltige Klebstoffe**
for white glues and solvent based adhesives
- **Düse A - Standardausstattung**
nozzle A - standard
- **Düse C - für breiteren Auftrag des Leimes**
nozzle C - for wider application of glue
- **Düse D - für Dübellöcher**
nozzle D - for dowel holes

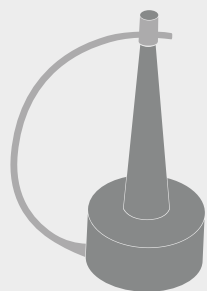

● PET0034
Spitzdüse A





● PET0035
Breitdüsensatz C



● PET0037
Dübeldüsensatz
gelocht D



ART. NR. / INr	BESCHREIBUNG / description	PREISLISTE / pricelist
 PWE0035	Express-Leimspritze 250 ccm mit Düse express-glue applicator 250 ccm with nozzle	S. 14
 PWE0036	Express-Leimspritze 500 ccm mit Düse express-glue applicator 500 ccm with nozzle	S. 14
 PET0034	Spitzdüse A nozzle A	S. 14
 PET0035	Breitdüsensatz C broad nozzle set C	S. 14
 PET0037	Dübeldüsensatz D (Ø 6, 8, 10 mm) nozzle set D with 3 different dowel nozzles	S. 14



Praktischer Sparbehälter für den Auftrag von Leimen, Farben, usw., aus langlebigem Kunststoff mit Pinsel.

Practical storage container for the application of glues, paints, etc., made from durable plastic and includes brush.









Leimsparsbehälter TS-BOY

glue storage container TS-Boy

Ihre Vorteile your advantages

- **saubere und bequeme Entnahme**
clean and convenient use
- **Inhalt bleibt flüssig**
contents remain liquid
- **hohe Chemikalienbeständigkeit**
high chemical durability
- **ansprechende handliche Form**
ergonomically designed shape
- **stabil durch schlagfesten Kunststoff**
robust because of impact-resistant plastic
- **gleichbleibend gute Funktion durch zweckmäßige Konstruktion**
high level of functionality with ergonomic design

ART. NR. / INr	BESCHREIBUNG / description	PREISLISTE / pricelist
 PWE0020	Leimsparsbehälter TS-Boy 0,45 lt. glue storage container TS-Boy 0,45 lt.	S. 14
 PWE0021	Leimsparsbehälter TS-Boy 0,9 lt. glue storage container TS-Boy 0,9 lt.	S. 14
 PWE0022	Leimsparsbehälter TS-Boy 1,5 lt. glue storage container TS-Boy 1,5 lt.	S. 14
 PET0008	Ersatzpinsel Nr. 6 für TS-Boy 0,45 lt. replacement brush nr. 6 for TS-Boy 0,45 lt.	S. 14
 PET0009	Ersatzpinsel Nr. 8 für TS-Boy 0,9 lt. replacement brush nr. 8 for TS-Boy 0,9 lt.	S. 14
 PET0010	Ersatzpinsel Nr. 10 für TS-Boy 1,5 lt. replacement brush nr. 10 for TS-Boy 1,5 lt.	S. 14



● PWE0020
● 0,45 lt.

● PWE0021
● 0,9 lt.

● PWE0022
● 1,5 lt.

IQ - LEIMROLLER

IQ - glue applicator

Ihre Vorteile

your advantages

- **robuster und handlicher Handleimer**
robust and handy glue applicator
- **geeignet für Leime und Klebstoffe**
suitable for glues and adhesives
- **ermöglicht ein schnelles und vollkommen gleichmäßiges Auftragen**
enables a quick and complete uniform application



ART. NR. / INr	BESCHREIBUNG / description	PREISLISTE / pricelist
 PWE0046	Leimroller 150 mm mit Walze grau glue applicator 150 mm with grey roller	S. 14
 PET0015	Tools Moosgummiwalze 150 mm grau tools sponge roller 150 mm grey	S. 14

verschiedene Ersatzwalzen erhältlich - siehe Preisliste Seite 13
different spare rollers available - see price list page 13

LEIMPUMPE EASY PUMP



glue pump - Easy Pump

Ihre Vorteile

your advantages

- **erste und einzige Handpumpe für Leime, Lacke, Farben und andere zähe Flüssigkeiten**
first and only hand pump for glues, laquer, paint and other such liquids
- **ideal zum schnellen Befüllen von größeren Gebinden**
ideal for the quick filling of large containers
- **Adapter für Bohrmaschine**
adapter for drills



ART. NR. INr	BESCHREIBUNG description	PREISLISTE pricelist
 PWE0047	Leimpumpe Gr. 1 (150 - 240 mm) bis 10 kg glue pump size 1 (150 - 240 mm) up to 10 kg	S. 14
 PWE0048	Leimpumpe Gr. 2 (380 - 470 mm) bis 30 kg glue pump size 2 (380 - 470 mm) up to 30 kg	S. 14
 PET0066	Adapter für Bohrmaschine adapter for drills	S. 14

LEIMSPACHTEL

glue spatula

Ihre Vorteile

your advantages

- **Kleber oder Leim als regelmäßigen und dünnen Film auftragen**
apply adhesive or glue in the form of a thin and regular film
- **Auftragsbreite 150 mm / Füllmenge 1 Liter**
application width 150 mm / capacity 1 litre
- **2 Spachteln (feingezahnt und grobgezahnt)**
2 spatulas (fine tooth and rough tooth)
- **kein Verlust durch Verdampfung**
no loss due to drying out
- **verschließt sich selbstständig**
closes automatically



ART. NR. INr	BESCHREIBUNG description	PREISLISTE pricelist
 PWE0019	Leimspachtel glue spatula	S. 15

Leimauftragsgerät LEIMFIX

glue application tool Leimfix

Ihre Vorteile

your advantages

- **Leimauftrag bis zu 140 mm Arbeitsbreite**
glue application of up to 140 mm working width
- **optimal für alle Leisten, Kanten und Massivholz oder Plattenwerkstoffe**
perfect for all types of skirting boards, edges and solid wood or panel materials
- **Füllvolumen 800 ml / L= 125 mm B= 175 mm H= 90 mm**
max. capacity 800 ml / L= 125 mm W= 175 mm H= 90 mm



ART. NR. INr	BESCHREIBUNG description	PREISLISTE pricelist
 PWE0023	Leimauftragsapparat Leimfix glue application tool Leimfix	S. 14

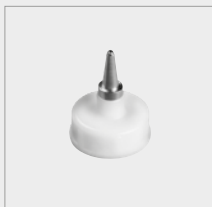

SPITZDÜSE - spray nozzle

zum Ziehen eines feinen Leimstriches
for drawing a fine line of glue

© PET0081



DÜBELDÜSE - dowel nozzle

zur korrekten Beleimung von Dübellöchern - 8 x 25 mm
for the correct gluing of dowel holes - 8 x 25 mm

© PET0083



BEIDS. SPACHEL DÜSE - double sided filler nozzle

für die Beleimung von Schlitz- bzw. Zapfenprofilen - 40 x 6 mm
(Leimaustritt auf beiden Seiten)
for the gluing of tongue and grooved profiles - 40 x 6 mm
(glue application from both sides).

© PET0100



EINS. SPACHEL DÜSE - single sided filler nozzle

einseitige Beleimung von Schlitz- und Zapfenprofilen - 40 x 6 mm
single sided gluing of tongue and grooved profiles - 40 x 6 mm

© PET00103



NUTENDÜSE - groove nozzle

leimsparendes- und rationelles Beleimen von Nuten - 8 x 30 mm
the efficient and rational gluing of grooves - 8 x 30 mm

© PET0083

weiteres Zubehör siehe Preisliste Seite 15-17
further accessories refer to price list page 15-17



FLÄCHENDÜSE - surface nozzle

gleichmäßiger Auftrag des Leimes auf Flächen - 120 mm
for applying an even amount of glue on to the surface - 120 mm

© PET0111



KANTENDÜSE - edge nozzle

exakte Dosierung - 20 - 40 mm
perfect dosage - 20 - 40 mm

© PET0095



FLÄCHENROLLER - surface roller

durch die Leimwalze wird der Leim gleichmäßig verteilt - 120 mm
glue roller ensures that the glue is applied evenly - 120 mm

© PET0114



LAMELLO-DÜSE - lamello-nozzle

Beleimung von Lamello-Fräsungen
gluing of Lamello recesses

© PET0121



ROLLSPACHEL - roller spatula

für Kanten, Flächen, Schlitz- Zapfenprofile usw. - 40 mm
for spatula, edges, surfaces, slot and tenon profiles etc. - 40 mm

© PET0123

© PET0128
Servicewagen klein



© PWE0060
8 lt. Fassungsvermögen
ideal für Weißleime geeignet



© PWE0062
5 lt. Fassungsvermögen
ideal für Weißleime geeignet



NEU!

LEIMBEHÄLTER pneumatisch

glue container pneumatic

Ihre Vorteile your advantages

Druckbehälter mit ca. 5 oder 8 kg Fassungsvermögen. Der Leim wird in den inneren PVC-Behälter gefüllt, dann wird der Behälter mit Druckluft gefüllt, damit der Leim über die Pistole aufgetragen werden kann. Eine Luftfüllung reicht für die komplette Leimmenge. Für die mitgelieferte Pistole (mit Spitzdüse) gibt es eine große Auswahl an verschiedenen Leimdüsen.



PWE0062 max. Luftdruck: 5 bar | Gewicht: 11 kg
Abmessungen: 300 x 300 x 520 mm

PWE0060 max. Luftdruck: 5 bar | Gewicht: 14 kg
Abmessungen: 200 x 200 x 650 mm

Pressure tank with approx. 5 or 8 kg capacity. The glue is poured into the inner PVC container, then the container gets filled with compressed air, which allows the glue to be applied using a spray gun. Filling the container up once with compressed air is enough for the full amount of glue. There is a wide selection of different glue nozzles for the spray gun that is included with the container.

PWE0062 max. air pressure: 5 bar | weight: 11 kg
dimensions: 300 x 300 x 520 mm

PWE0060 max. air pressure: 5 bar | weight: 14 kg
dimensions: 200 x 200 x 650 mm

ART. NR. / INr	BESCHREIBUNG / description	PREISLISTE / pricelist
 PWE0062	Leimbehälter A5 aus Edelstahl inkl. Pistole mit Spitzdüse glue container A5 stainless steel incl. gun spray with pointed nozzle	S. 15
 PWE0060	Leimbehälter A8 für Weissleim inkl. Pistole mit Spitzdüse glue container A8 for white glue incl. spray gun with pointed nozzle	S. 15
 PET0128	Servicewagen klein zu Leimbehälter service trolley small for glue container	S. 15

FRÄSSCHABLONE & SETZWERKZEUG

routing template and setting tool

Die spezielle Bio-Connect Frässhablone zum exakten Fräsen und das dazugehörige Setzwerkzeug für die Bestimmung der Setztiefe des Dübels.

The special Bio-Connect routing template for the exact routing and the corresponding setting tool for the determination of the setting depth of the dowel.



HM-BOHRGRATFRÄSER

HM-burr router

Erhältlich in den Längen 16, 20 und 25 mm. Schaft immer 8 mm.
HM bestückt, grund- und flankenschneidender Gratfräser.

Available in lengths of 16, 20 and 25 mm. Shaft at every length 8 mm.
Equipped with HM blades, standard and periphery burr router.

ART. NR. / INr	BESCHREIBUNG / description	PREISLISTE / pricelist
 322.0100	Frässhablone mil template	S. 12
 322.0101	Setzwerkzeug setting tool	S. 12
 320.195	HM-Bohrgratfräser 16 mm router bits burr HM 16 mm	S. 12
 320.179	HM-Bohrgratfräser 20 mm router bits burr HM 20 mm	S. 12
 320.180	HM-Bohrgratfräser 25 mm router bits burr HM 25 mm	S. 12

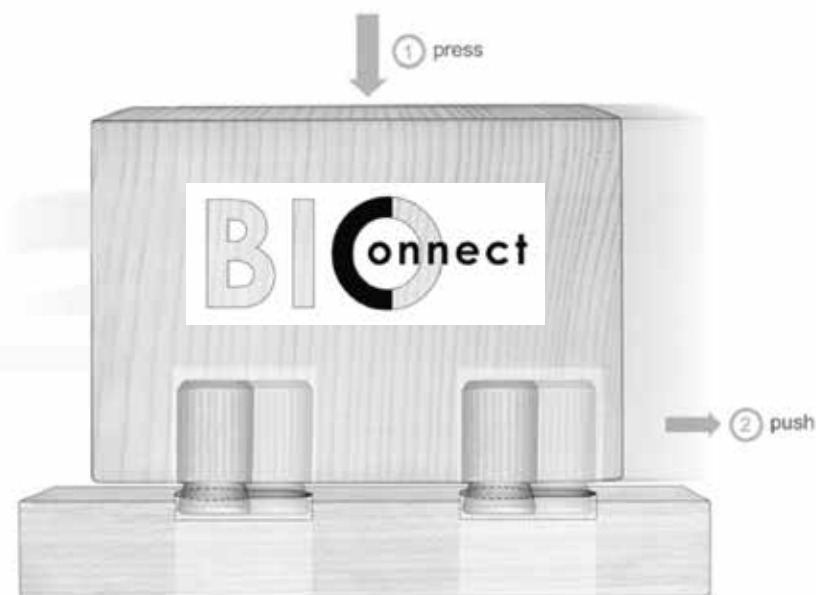

Bio-Connect MITTELSTEGVERBINDER

center bar connector

Ihre Vorteile
your advantages



Vorgefertigte Bucheneinsätze - für Weichholz erforderlich (z.B. Zirbe). Hier werden Bio-Connect Dübel mit Ø 20 mm verwendet!
L = 80 mm | B = 60 mm | H = 17 mm

Prefabricated beech insert - necessary for soft woods (e.g. pine). Bio-Connect dowels with a Ø 20 mm should be used together with these connectors.
L = 80 mm | W = 60 mm | H = 17 mm



ART. NR. INr	BESCHREIBUNG description	PREISLISTE pricelist
 x2 420.0031	Mittelstegverbinder 2er-Set centre connectors 2 in a set	S. 12

Bio-Connect SEITENVERBINDER

edge connectors

Ihre Vorteile
your advantages



Vorgefertigte Bucheneinsätze - für Weichholz erforderlich (z.B. Zirbe). Hier werden Bio-Connect Dübel mit Ø 20 mm verwendet!
L = 235 mm | B = 26 mm | H = 17 mm

Prefabricated beech insert - necessary for soft woods (e.g. pine). Bio-Connect dowels with a Ø 20 mm should be used together with these connectors.
L = 235 mm | W = 26 mm | H = 17 mm



ART. NR. INr	BESCHREIBUNG description	PREISLISTE pricelist
 x4 420.0030	Seitenverbinder 4er-Set lateral connectors 4 in a set	S. 12

Bio-Connect GRATDÜBEL

Bio-Connect beech ridge dowels

Ihre Vorteile
your advantages



Die Gratdübel Bio-Connect sind die alternative Verbindung zum herkömmlichen Verschrauben oder Verleimen von Werkstücken. Ideal geeignet für Holzmöbel, die einfach und schnell jederzeit auf- und abgebaut werden sollen, wie z.B. Bettrahmen.

The Bio-Connect ridge dowels are an alternative joining solution to the standard screwing or gluing of workpieces. Ideally suited for wooden furniture that needs to be assembled quickly and simply and disassembled such as bed frames.



ART. NR. INr	BESCHREIBUNG description	PREISLISTE pricelist
 x100 420.0023	Gratdübel Buche 16 mm wooden dowels beech 16 mm	S. 12
 x100 420.0024	Gratdübel Buche 20 mm wooden dowels beech 20 mm	S. 12
 x100 420.0025	Gratdübel Buche 25 mm wooden dowels beech 25 mm	S. 12

SICHERHEITSLINEALE-SET

safety bar-set

passend zu bestehenden Fräsanschlügen z.B. Panhans, Oertli usw.
suitable for existing spindle fences e.g. Panhans, Oertli etc.

bestehend aus

consisting of

- 1** 3x Sicherheitslineale 260 x 3 mm
3x safety bars 260 x 3 mm
- 2** 2x Sicherheitslineale 260 x 6 mm
2x safety bars 260 x 6 mm
- 3** 1x Sicherheitslineale 300 x 3 mm
1x safety bars 300 x 3 mm
- 4** 1x Sicherheitslineale 300 x 6 mm
1x safety bars 300 x 6 mm
- 5** 1x Kehlbrett aus Holz
1x wooden fence plate
- 6** 2x Splitterzungen aus Holz
2x wooden splitters
- 7** 4x Gleitsteine aus Stahl mit Schrauben
4x steel sliding blocks
- 8** 1x Innensechskantkugelkopf-Schraubendreher 6 mm
1x allen-screw screwdriver 6 mm

Einzelteile erhältlich!
Single parts available!



ART. NR. / INr

BESCHREIBUNG / description

PREISLISTE / pricelist



PWE0140

Sicherheitslineale-Set
safety bar set

S. 17



ART. NR. INr	BESCHREIBUNG description	PREISLISTE pricelist
 360.0229	Schleifigel 100 x 90 x 30 mm inkl. Schleifhülse K80 Zirkon sanding drum 100 x 90 x 30 mm incl. sanding sleeve K80 zircon	S. 18
 360.0256	Schleifhülse K60 Zirkon (Ø 90 mm, H=100 mm) sanding sleeve K60 zircon (Ø 90 mm, h=100 mm)	S. 18
 360.0254	Schleifhülse K80 Zirkon (Ø 90 mm, H=100 mm) sanding sleeve K80 zircon (Ø 90 mm, h=100 mm)	S. 18
 360.0255	Schleifhülse K120 Zirkon (Ø 90 mm, H=100 mm) sanding sleeve K120 zircon (Ø 90 mm, h=100 mm)	S. 18

SCHLEIFIGEL

sanding drum

Ihre Vorteile your advantages

- **einzigartiger, gummierter und elastischer Aufbau**
unique, rubberized and elastic construction
- **max. Drehzahl 5.000 UpM**
max. speed 5.000 rpm
- **Aluminiumkörper mit Bohrung Ø 30 mm**
aluminum body with inner diameter Ø 30 mm
- **passend zu allen gängigen Tischfräsmaschinen**
suitable for all common spindle moulders
- **Schleifhülsen auch in Zirkon erhältlich**
sanding sleeves also available in zircon



ABWEISER mit Haltemagneten

deflector with holding magnets

Ihre Vorteile

your advantages

- in jeder gewünschten Lage fixierbar
can be fixed in every position
- zum Abweisen kurzer Werkstücke und Abschnitte
for the deflection of shorter workpieces and offcuts
- zwei starke Magneten garantieren optimalen Halt
with two strong holding magnets



ART. NR.
INr

BESCHREIBUNG
description

PREISLISTE
pricelist



PWE0115

Abweiser mit Haltemagnet
deflector with holding magnet

S. 18

SCHIEBESTOCK

push stick



Ihre Vorteile

your advantages

- wichtiges Hilfsmittel zur sicheren Führung von Werkstücken
important tool for a safe passage of a workpiece past the saw blade
- gesetzl. Vorschrift, wenn Werkstücke unter 120 mm Breite gesägt werden
requirement if a workpiece is less than 120 mm in width
- vorbeugend für Unfälle und Verletzungen
preventive for accidents and injuries



ART. NR.
INr

BESCHREIBUNG
description

PREISLISTE
pricelist



PWE0113

Schiebestock
push stick

S. 18

SCHIEBE-HANDGRIFF

pusher with handle

Ihre Vorteile

your advantages

- vorbeugend für Unfälle und Verletzungen
preventive for accidents and injuries
- speziell für Serienfräsarbeiten mit oftmaligem Spannen
particularly suitable for series moulding work, where workpieces often need to be clamped
- kurze Spannzeiten aufgrund der Holzfesthaltekrallen
the wood grip claws make it possible to speed up the clamping process



ART. NR.
INr

BESCHREIBUNG
description

PREISLISTE
pricelist



PWE0114

Schiebe-Handgriff
pusher with handle

S. 18

SCHÄRFKOPF FÜR E-CUT SÄGEBLÄTTER



sharpening head for E-Cut saw blades

Ihre Vorteile

your advantages

- **diamantbeschichtetes Schärfergerät für E-Cut Sägeblätter**
diamond coated tool to sharpen E-Cut blades yourself
- **bedienerfreundlich und handlich**
user friendly and handy
- **Schärfkopfaufnahme Ø 10 mm**
sharpening head adapter Ø 10 mm
- **Abmessungen L= 64 mm, Ø 38 mm**
dimensions L= 64 mm, Ø 38 mm



ART. NR. / INr	BESCHREIBUNG / description	PREISLISTE / pricelist
 PWH0200	Schärfkopf für E-Cut Sägeblätter sharpening head for E-Cut saw blades	S. 18
 PWH0201	Bohrmaschinenhalter für Schärfkopf - Ø 42 mm drill adapter for the sharpening head - Ø 42 mm	S. 18

VORSCHUBROLLEN

feed rollers

Ihre Vorteile

your advantages

- **für jegliche Vorschubapparate**
can be fitted to every power feeder
- **Härte 60 Shore | Ø 35 mm**
shore hardness of 60 | inner diameter Ø 35 mm
- **Bohrungen Ø 8,5 x 48 mm**
side holes Ø 8,5 x 48 mm
- **passend zu Haffner, HolzHer, Maggi uvm.**
suitable to feeders from Haffner, HolzHer, Maggi and many more



ART. NR. / INr	BESCHREIBUNG / description	PREISLISTE / pricelist
 PWH0020	Vorschubrolle Ø 120 x 60 mm feed rollers Ø 120 x 60 mm	S. 18
 PWH0021	Vorschubrolle Ø 120 x 50 mm feed rollers Ø 120 x 50 mm	S. 18
 PWH0022	Vorschubrolle Ø 110 x 50 mm feed rollers Ø 110 x 50 mm	S. 18

Tajima 



PREMIUM HAND-SAWS

TAJIMA Japan since 1909
premium tools for more than 100 years



scan for
more
Preisliste S.19



© PUL.265D
Zugsäge 265 mm, Japan Pull
mit 2K-Pistolengriff

© JPR.265A
Zugsäge 265 mm, Japan Pull
mit 2K-Griff Aluminist



NEU!

© JPR.265FBR
Zugsäge 265 mm, Fluorine Black
16 TPI, 2K Griff



© GN.265J
Zugsäge 265 mm
Japan Pull



© MG.300FB
Zimmermannsäge MAGNUM 300
mit schwarzem Blatt
und 2K-Aluminist Griff



11

TAJIMA JAPANISCHE PREMIUM HANDWERKZEUGE
TAJIMA JAPANESE PREMIUM HAND TOOLS

Tajima 



**scan for
more**
Preisliste S.22



© DC.610
Strong-J Cutter

NEU!



© LC.560 / LC.561
Hochleistungscutter



© DC.560 / DC.561
Driver Cutter
mit Razar Black Blade

Razar Black Blade

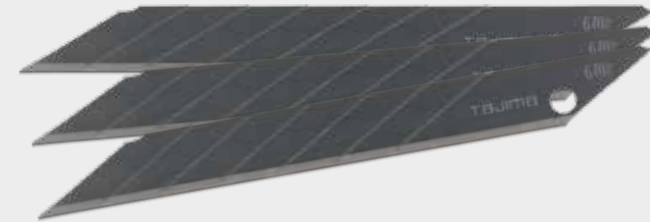

© DC.680
Strong-J Long Grip Cutter



© DC.690
Strong-J Fugencutter

PREMIUM CUTTING

TAJIMA Japan since 1909
premium tools for more than 100 years



© PHR.250F80
Universalschaber
mit rund geformter
Klinge 80 mm



© PHR.250H80
Universalschaber
mit extra starker
Klinge 80 mm



© SCR.C50
Universalschaber
mit Standardklinge
50 mm

MULTI BLADES

TAJIMA Japan since 1909
premium tools
for more than 100 years



scan for
more
Preisliste S.24



© SCR.N95
Universalschaber
mit Diagonalklinge
95 mm



© SCR.M75
Universalschaber
mit Multiklinge
75 mm



© SCR.L200
Universalschaber 18 mm SCRL
mit 200 mm Griff
und 3 Ersatzklingen



© CNV.JUST
Convoy Just
mit Drop Stop



© CNV.100SP
Convoy Super 12
mit neuer
Übersetzung 12:1

CAULK GUN HEAVEN

TAJIMA Japan since 1909
premium tools
for more than 100 years



© CNV.100SP26
Convoy Super 26
mit extremer Auspresskraft



© CNV.FSP600
Convoy Super 2WAY
Kartusche 310 ml oder Schlauch 600 ml



© CNV.100RS
Convoy RS
mit Übersetzung 8:1 und 16:1



scan for
more
Preisliste S.19



PRECISION MEASURING TAPES

TAJIMA Japan since 1909

premium tools for more than 100 years



© SS.630MGLB
Sigma Stop
50% mehr Bandauszug



© H.5P50MYD
Hi-Lock Class 1
Bandmaß 5 m / 25 mm
mit ultrahartem Endhaken



© G.9P50MYD
G-Lock
Bandmaß 5 m / 19 mm gelb
mit Elastomercase



© H.6P30MY
Hi-Lock
Bandmaß 3 m / 16 mm gelb



© G.3M750MWD
G3-Lock
Bandmaß 5 m / 27 mm extra
stabil mit Elastomercase und
magnetischem Endhaken



© STG.3GLWM25
W-Mag
Bandmaß 7,5 m / 25 mm
extra stabil, mit Magnetschiene
und magnetischem Endhaken



scan for
more
Preisliste S.20

MARKING TOOLS

TAJIMA Japan since 1909
premium tools for more than 100 years



NEU!

© CR.301JF
Chalk-Rite
Jam Free
Schlagschnur
mit extrastarker
Schnur



NEU!

© CR.401SD
Chalk-Rite
Dura
Schlagschnur
mit Schnellkurbel-
system



scan for
more
Preistliste S.24



HOFFMANN Partner in der Holzverarbeitung

Die Hoffmann Schwalbe - seit 20 Jahren das innovative Verbindungssystem bei Möbel- und Fensterbau, Türen- und Fassadenherstellung beim Schreiner und in der Industrie. Sie ermöglicht effizientes und rationelles Arbeiten.

Neben Nutfräsmaschinen, Doppelgehrungssägen, Bohr- und Montagesystemen entwickeln, konstruieren und bauen sie auch „Ihre“ Maschine als kundenspezifische Systemlösung.

IDEE UND SYSTEM einfach eine geniale Erfindung

Der keilnutförmige Schwalbenschwanz ist das klassische Qualitätsmerkmal für Präzision und Wertigkeit sowohl im Maschinenbau als auch in der Holzverarbeitung.

Dieses Funktionsprinzip macht sich die Hoffmann Schwalbe als Verbindungsmittel zu eigen: Durch die überaus präzise Doppelkeilform der Schwalbe einerseits sowie die gefrästen Keilnuten als Zwangsführung für den Passsitz andererseits werden beide zu verbindenden Teile exakt und dauerhaft zusammengefügt. Das ergibt eine form- und kraftschlüssige Holzverbindung, für die keine weiteren Hilfsmittel, wie Zwingen und

meist sogar auch kein Leim als Bindemittel, benötigt werden.

Ob im industriellen Einsatz oder beim Handwerk: Schwalbenverbindungen sind grundsätzlich problemlos und rationell. Bei Einzelstücken ebenso wie in der Serienfertigung.

Damit die zu verbindenden Werkstücke fest und dauerhaft zusammenhalten, haben die beiden keilförmigen Seitenflanken der Schwalbe schräg zueinander verlaufende gerippte Innenflächen. Beim Eintreiben in das Holz krallen sie sich fest und halten die Teile sicher zusammen.

X-LINE 20 manuelle Nutfräsmaschine

X-line 20 manual dovetail routing machine



TECHNISCHE DATEN

Anschlusswerte	1ph/N/PE 230 V 50/60 Hz 0,5 kW
elektrisch	50/60 Hz 0.5 kW
Motor	1 x 530 W
Leerlaufdrehzahl	29.000 U min.
Steuerung	manuell
Werkstückspannung	manuell
Durchgangshöhe	110 mm
Frästiefe	0-80 mm
Absaugstutzen	Ø 60 mm
Schwalbengröße	W 0 / 1 / 2 / 3
Maße B/T/H	600/540/770 mm
Gewicht	19 kg

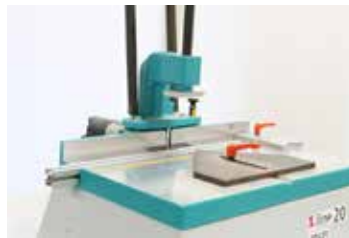
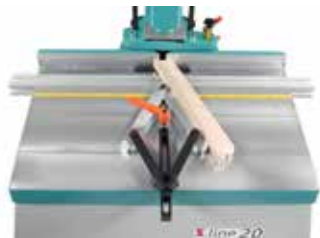

**Mehr Infos
siehe Preisliste
Seite 25-26**

ART. NR. INr	BESCHREIBUNG description	PREISLISTE pricelist
 110.0056	Manuelle Nutfräsmaschine X-line 20 manual dovetail routing machine X-line 20	S. 25





MU3-P pneumatische Nutfräsmaschine

MU3-P pneumatic dovetail routing machine

TECHNISCHE DATEN

Anschlusswerte	1ph/N/PE 230 V 50/60Hz 1.0 kW
Motor	1 x 1000 W
Leerlaufdrehzahl	34.000 1/min.
Steuerung	manuell/pneumatisch
Werkstückspannung	manuell/pneumatisch
Durchgangshöhe	130 mm
Frästiefe	0 - 85 mm / 0 - 95 mm
Absaugstutzen	Ø 50 mm
Schwalbengröße	W 0 / 1 / 2 / 3 / 4
Maße B / T / H	740 / 650 / 835 mm
Gewicht	32 kg



ART. NR. INr	BESCHREIBUNG description	PREISLISTE pricelist
 110.0025	Manuelle Nutfräsmaschine MU3 manual dovetail routing machine MU3	S. 25
 110.0026	Manuelle Nutfräsmaschine MU3-D manual dovetail routing machine MU3-D	S. 25
 110.0027	Pneumatische Nutfräsmaschine MU3-P pneumatic dovetail machine MU3-P	S. 25
 110.0028	Pneumatische Nutfräsmaschine MU3-PD pneumatic dovetail machine MU3-PD	S. 25



CORAM
TOOLS

Der Biber steht für Qualität zu fairen Preisen.



SÄGEBLÄTTER für Oszillierer

Mit unseren Sägeblättern für oszillierende Maschinen entscheiden Sie sich für Top Qualität. Wir verwenden in unserer Produktion, nur die besten Rohmaterialien.

Unser breites Sortiment bietet auch für Ihr Schnittproblem das richtige Blatt.

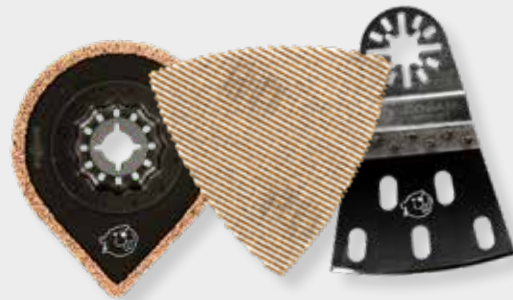

MULTITOOLS für Oszillierer

Neben unseren Sägeblättern bieten wir auch ergänzende Produkte für oszillierende Multifunktionsmaschinen an. Seien dies Schaber, Schleifer oder auch Adapter für Schleifpapier und dazu das passende Schleifpapier.

Egal welche Arbeiten Sie mit dem Oszillierer erledigen möchten, bei uns finden Sie das passende Werkzeug in gewohnt höchster Qualität.

% LAGERABVERKAUF %

Einige Sägeblätter der Aufnahme "Stern" und "Multi" sind noch bei uns lagernd. Bitte kontaktieren Sie uns per E-Mail an office@schwaigertools.at für weitere Informationen.

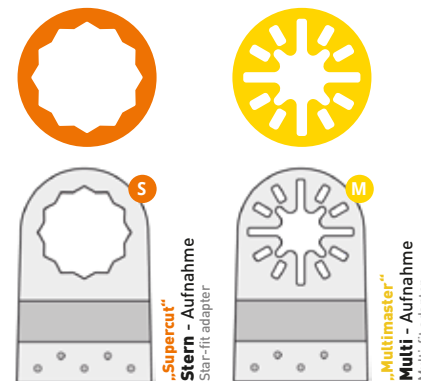

Liefer- und Zahlungsbedingungen

shipping and payment

I. Angebot

1. Unsere Angebote sind freibleibend. Zwischenverkauf bleibt vorbehalten.
2. Konstruktions-, Maß- und Gewichtsänderungen, welche durch den technischen Fortschritt bedingt sind, behalten wir uns vor.
3. Zeichnungen und sonstige Unterlagen, welche dem Angebot beiliegen, dürfen nicht ohne unsere Genehmigung vervielfältigt oder an Dritte weitergegeben werden.

I. Offer

1. Our offers are non-binding. Prior sale remains reserved.
2. Due to technical developments, we reserve the right to make design, dimension and weight changes as required.
3. Any drawings and other information which are included with the offer are not to be copied or handed on to third parties, without our permission.

II. Umfang der Lieferung

1. Unsere schriftliche Auftragsbestätigung ist für den Lieferumfang maßgebend. Nebenabreden und Änderungen bedürfen unserer schriftlichen Bestätigung.

II. Scope of delivery

1. Our written order confirmation provides the exact information relating to the scope of delivery. Ancillary agreements and amendments require a written confirmation.

III. Preis- und Zahlungsbedingungen

1. Sofern nichts anderes vereinbart ist, gelten unsere Preise ab Lager Vomp, ausschließlich Verpackung und Mehrwertsteuer, jedoch einschließlich Verladung im Werk.
2. Unsere Rechnungen sind sofort nach Rechnungserhalt netto, bzw. nach Vereinbarung, in Euro zahlbar. Die Bezahlung mittels Wechsel bedarf unserer vorherigen Zustimmung.
3. Die Zurückhaltung von Zahlungen oder die Aufrechnung gegen von uns nicht anerkannte Gegenansprüche des Bestellers sind nicht statthaft.
4. Lieferungen an uns unbekannte Firmen erfolgen ausschließlich per Vorauszahlung.
5. Preisänderungen vorbehalten!

6. Bei einem Bestellwert unter € 150,- berechnen wir einen Mindermengenzuschlag von € 15,-.

III. Price and payment terms

1. Unless otherwise agreed, the prices stated are ex works in Vomp, Austria excluding packaging and VAT. The price does however include loading costs from the warehouse.
2. The net amount on the invoice has to be paid in Euros immediately upon receipt or within the timeframe agreed. A payment made in another currency is only permitted following prior approval.
3. Holding back a payment or invoicing us for a claim that we have not accepted, is not permitted.
4. Delivery to customers, who are unknown to us will only be done on payment in advance basis.
6. If the order value is below € 150,- then we will invoice an additional € 15,- minimum order surcharge.

IV. Lieferzeit

1. Die Lieferzeit beginnt mit der Absendung der Auftragsbestätigung, jedoch nicht vor der Beibringung aller vom Besteller zu beschaffenden Unterlagen, Genehmigungen und Freigaben.
2. Die Lieferzeit ist eingehalten, wenn der Liefergegenstand bis zu ihrem Ablauf das Werk verlassen hat oder zur Abholung bereitsteht.
3. Vor restloser Bezahlung fälliger Forderungen sind wir zu keinen weiteren Lieferungen verpflichtet.
4. Die Lieferzeit verlängert sich angemessen bei Streik- und Aussperrungsmaßnahmen, sowie beim Eintritt unvorhergesehener Hindernisse, die außerhalb unseres Willens liegen. Dies gilt auch, wenn solche Umstände bei unseren Untertierlieferern eintreten. Schadenersatzansprüche wegen Überschreitung der Lieferzeit sind ausgeschlossen.

IV. Delivery time

1. The delivery time starts from the day the order confirmation is sent, but only on the basis that the purchaser has provided all information, approvals and clearances requested.
2. The delivery time is considered as fulfilled, if the item to be delivered leaves the factory, or is declared as ready for pickup by the date provided.
3. Unless payment for all due amounts is made in full, we are not required to make any deliveries.

4. The delivery time could be extended if strike or lock-out action takes place, or any unforeseen restrictions that are beyond our control. The same applies, if any of our suppliers are affected by similar restrictions. Claim for compensation due to non-delivery within the agreed delivery time will not be considered.

V. Gefahrenübergang

1. Die Gefahr geht mit der Absendung der Ware auf den Besteller über, auch wenn Teillieferungen erfolgen.
2. Wir sind berechtigt, den Liefergegenstand auf Kosten des Empfängers zu versichern.

V. Transfer of liability

1. As soon as the goods are shipped, the liability of the goods is transferred to the purchaser, even if it involves a part shipment.
2. We reserve the right to insure the goods to be delivered on the costs of the receiver.

VI. Eigentumsvorbehalt

1. Wir behalten uns das Eigentum an der gelieferten Ware bis zum Eingang aller Zahlungen aus dem Liefervertrag vor.
2. Unsere Kunden sind im Rahmen ihres Geschäftsbetriebs zur Weiterveräußerung der Ware berechtigt. Dieses Recht erlischt im Falle einer Zahlungseinstellung.
3. Der Besteller darf den Liefergegenstand weder verpfänden noch zur Sicherung übereignen. Im Falle von Pfändung oder Beschlagnahme sind wir unverzüglich davon zu unterrichten.
4. Bei vertragswidrigem Verhalten des Bestellers, insbesondere bei Zahlungsverzug, sind wir zur Rücknahme nach entsprechender Mahnung berechtigt und der Besteller zur Herausgabe der gelieferten Ware verpflichtet. Der Besteller gestattet uns unwiderruflich, die Räume, in denen der Liefergegenstand untergebracht ist, zu betreten oder durch unsere Angestellten betreten zu lassen sowie im Falle der Ausübung des Eigentumsvorbehalts die Liefergegenstände an uns zu nehmen und fortzuschaffen.

* = Patent ausgelaufen | * = patent leaked

VI. Reservation of ownership

1. We retain the right of ownership of all goods delivered until all payments relating to the contract have been made in full.

2. Our customers are permitted, as a process of carrying out business to sell the goods they purchase from us. This right however does not exist if payment has not been received in full.
3. The purchaser may not use the delivered goods to mortgage or use as security. If the goods are seized or confiscated then we must be informed immediately.
4. If the purchaser breaks the contract of sale, in particular in relation to a delay in payment, then we have the right once sufficient payment reminders have been sent to take ask for the return of the goods and the purchaser to return them. The purchaser will allow us without prejudice, to enter the area where the goods are stored and to take back ownership of the delivered items.

VII. Beanstandung und Mängelrügen

1. Beanstandungen wegen unrichtiger oder unvollständiger Lieferungen oder Rügen wegen erkennbarer Mängel sind unverzüglich, spätestens jedoch innerhalb von 5 Tagen nach Wareneingang schriftlich anzuzeigen.

VII. Complaints and damage notification

1. Complaints relating to incorrect or notification of noticeable damage must be sent to us in writing, latest 5 days after the goods have been received.

VIII. Garantieanspruch & Haftung für Mängel & Lieferung

- Für Mängel der Lieferung haften wir wie folgt:
1. Für die von uns gelieferten Werkzeuge übernehmen wir ab dem Tag der Lieferung eine Garantie von 6 Monaten.
 2. Die Garantie beinhaltet, dass sämtliche Teile, die während der Garantiezeit durch nachweisbaren Material- oder Fabrikationsfehler defekt werden bzw. waren, in unserem Werk repariert oder ausgetauscht werden, vorausgesetzt, dass die Einsendung frachtfrei erfolgt.
 3. Es wird keine Gewähr übernommen für Teile, die einer natürlichen Abnutzung unterworfen sind sowie für Teile, die infolge übermäßiger Beanspruchung, unsachgemäßer Behandlung, sowie Nichtbeachtung der Betriebsanleitung unbrauchbar geworden sind.
 4. Ersetzte Teile werden unser Eigentum.
 5. Für Fremderzeugnisse beschränkt sich unsere Haftung auf die Abtretung der Haftungsansprüche, die uns gegen den Lieferer des Fremderzeugnisses zustehen.

6. Werden vom Besteller oder von Dritten ohne unsere ausdrückliche Genehmigung irgendwelche Eingriffe an dem Liefergegenstand vorgenommen, lehnen wir jede Garantieverpflichtung ab.
7. Weitere Ansprüche des Bestellers, insbesondere ein Anspruch auf Ersatz von Schäden, die nicht an dem Liefergegenstand entstanden sind, gelten soweit gesetzlich zulässig, als ausgeschlossen.

VIII. Guarantee and liability for damage and delivery

- We are liable for the following defects in the goods delivered:
1. Any machines or tools supplied by our company, we offer a 6 month guarantee valid from the day of delivery.
 2. The guarantee includes all components, that have become defect due to verifiable material or production errors during the guarantee period or have been repaired or replaced at our company, the requirement being the goods have been returned with free of cost shipment.
 3. No guarantee is provided for components that have worn out. Also components that due to excessive or incorrect use or in a way that is non compliant with the operating manual, will not fall under guarantee.
 4. We retain ownership of replaced components.
 5. For any third party products, our liability will be limited to the liability offered by the supplier of the third party products.
 6. If the purchaser or any other third party carries out any amendments or changes to the products delivered, without our specific permission, then we will not accept any claims for guarantee.
 7. Any additional rights of the purchaser, in particular, in relation to compensation for damages, which have not been caused to the goods delivered, will not be considered unless otherwise legally instructed.

IX. Recht des Bestellers auf Rücktritt

1. Der Besteller kann vom Vertrag zurücktreten, wenn uns die gesamte Leistung vor Gefahrenübergang nicht möglich ist.
2. Der Besteller ist zum Rücktritt berechtigt, wenn Leistungsverzug vorliegt und uns eine angemessene Nachfrist gewährt wird, die nicht eingehalten werden kann.

IX. Customer's right to withdraw from the contract

1. The customer has the right to withdraw from the contract if the complete performance of the order is not possible prior to the transfer of risk.

2. The purchaser may back out of the contract, if there is a delay in the delivery and the new reasonable schedule that is proposed is not kept to.

X. Recht des Lieferers auf Rücktritt

1. Für den Fall unvorhergesehener Ereignisse im Sinne der Ziffer IV der Lieferbedingungen, sofern sie die wirtschaftliche Bedeutung der Leistung erheblich verändern oder auf unseren Betrieb erheblich einwirken.
 2. Schadenersatzansprüche des Bestellers wegen eines Rücktritts des Lieferers bestehen nicht.
- #### X. Supplier's right to withdraw from the contract
1. In the case of unforeseen circumstances as mentioned in point IV of the conditions of sale provided that the economic importance of the sale change considerably or have a considerable effect on our company.
 2. There is no claim for compensation by the purchaser possible, if the supplier decides to back out of the contract.

XI. Erfüllungsort und Gerichtsstand

1. Erfüllungsort für Lieferung und Zahlung ist Vomp.
2. Ausschließlicher Gerichtsstand für beide Vertragspartner ist Schwaz.
3. Für die vertraglichen Beziehungen gilt ausschließlich österreichisches Recht.

XI. Place of completion of business and court of jurisdiction

1. Place of completion for the delivery and payment is Vomp.
2. Exclusive jurisdiction for both parties to the contract is Schwaz.
3. The contract is governed by Austrian law only.

XII. Verbindlichkeiten

1. Der Vertrag bleibt auch bei rechtlicher Unwirksamkeit einzelner Punkte in seinen übrigen Teilen verbindlich.

XII. Liabilities

1. Even if parts of the contract are no longer legally correct, it does not nullify the contract and it is still binding.



exclusive brand from **SCHWAIGER**



Beim Fachhändler in Ihrer Nähe erhältlich. Jetzt nachfragen!
Available from your local dealer. Enquire now!

Schwaiger GmbH

Au 32
6134 Vomp / AUSTRIA

+43 (0) 5242 712 35

office@schwaigertools.at



WWW.SCHWAIGERTOOLS.AT



Stand: 01/2024, ersetzt alle vorherigen Produktkataloge. Änderungen und Irrtümer vorbehalten.
Alle Abbildungen sind unverbindlich.

DESIGN BY kreativquadrat.at